



Città di Tradate
(Provincia di Varese)

LAVORI PUBBLICI
UFFICIO LAVORI PUBBLICI

DETERMINAZIONE

Determ. n. 1040 del 29/12/2020

Oggetto: DETERMINA A CONTRARRE RIFACIMENTO DELLA COPERTURA DEL FOSSO RE NEL TRATTO COMPRESO FRA LA VIA DAMIANO CHIESA E LA VIA ISONZO. .

IL RESPONSABILE DEL SETTORE

Premesso:

- che tra le Vie Damiano Chiesa e Isonzo esiste un cunicolo denominato *Fosso Re* la cui copertura funge da camminamento pedonale;
- che si è potuto constatare che lungo questo tratto si sono manifestati dei cedimenti della soletta di copertura del cunicolo creando possibili cause di pericolo per i pedoni che utilizzano tale camminamento;

Preso atto della necessità di procedere ad un intervento di rifacimento della soletta di copertura del tratto di cunicolo in parola in modo da poter riaprire il camminamento pedonale in sicurezza per i pedoni;

Richiamata la determinazione del Responsabile del Settore Lavori Pubblici e Ambiente n. 659 del 09.09.2020 con la quale è stato affidato l'incarico professionale di progettazione e direzione dei lavori in parola allo STUDIO TECNICO ASSOCIATO PAPA/NEGLIA con sede in Gavirate per un importo complessivo pari a euro 3.425,76 contributi e iva compresi con assunzione dell'impegno di spesa al capitolo 101060330781 – impegno n. 1156/2020 – del Bilancio di previsione 2020/2022;

Visto il progetto dei lavori di “*Rifacimento della copertura del Fosso Re nel tratto compreso fra la Via Damiano Chiesa e la Via Isonzo*” redatto dallo STUDIO TECNICO ASSOCIATO PAPA/NEGLIA in data novembre 2020 e dell'importo complessivo pari a euro 48.000,00 così suddiviso:

- *importo lavori* euro 34.900,00

- iva 22%	euro	7.678,00
- spese tecniche	euro	3.425,76
- incentivo RUP	euro	700,00
- imprevisti ed arrotondamenti	euro	1.296,24

Dato atto che a fronte dell'impegno di spesa già assunto per le spese tecniche – n. 1156/2020 – la somma da impegnare ammonta a euro 44.574,24 per la copertura del Fosse Re tratto compreso fra la Via Damiano Chiesa e la Via Isonzo;

Visto il decreto legislativo n.50/2016 che all' 32, comma 2, stabilisce *“prima dell'avvio delle procedure di affidamento dei contratti pubblici, le stazioni appaltanti, in conformità ai propri ordinamenti, decretano o determinano di contrarre, individuando gli elementi essenziali del contratto e i criteri di selezione degli operatori economici e delle offerte”*;

Visto l'art.192 del D. Lgs. n. 267/2000, il quale precisa che la stipulazione dei contratti deve essere preceduta da apposita determinazione a contrattare indicante:

- il fine che con il contratto si intende perseguire;
- l'oggetto, la forma, le clausole essenziali;
- le modalità di scelta del contraente e le ragioni che ne sono alla base;

Dato atto che:

- questo Comune ha aderito a Sintel Arca Lombardia;

- questo Comune intende indire una procedura di affidamento diretto attraverso la piattaforma Sintel Lombardia, strumento che garantisce il rispetto dei principi di trasparenza, rotazione, parità di trattamento, buona amministrazione, economicità ed efficienza dell'azione amministrativa, a ditta iscritta a Sintel Lombardia e qualificata per il Comune di Tradate;

Ritenuto opportuno dover provvedere ad indire la procedura di gara mediante Richiesta di Offerta su Sintel Lombardia da aggiudicarsi con il criterio del minor prezzo ai sensi dell'art. 95 comma 4 del D. Lgs. 50/2016;

Visto il Decreto *Rilancio*, che prevede all'art. 65 l'esonero dal versamento dei contributi di gara (CIG) all'**Autorità Nazionale Anticorruzione (ANAC)** per le procedure di gara avviate dal **19 maggio 2020 fino al 31 dicembre 2020**;

Dato atto che il presente provvedimento è assoggettato agli obblighi di pubblicazione dei dati nella sezione Amministrazione Trasparente – sotto sezione Provvedimenti, in conformità a quanto previsto dall'art. 23 del D. Lgs. n. 33 del 14 marzo 2013 e s.m.i.;

Visti:

- la deliberazione di Consiglio Comunale n. 59 del 20/12/2019 di approvazione del Bilancio di Previsione 2020/2022 e relativi allegati di legge e s.m.i.;
- la deliberazione di Giunta Comunale n. 6 del 10.01.2020 di approvazione del P.E.G. 2020 e s.m.i.;
- il decreto legislativo 18 agosto 2000, n. 267 e successive modificazioni, artt. 107 e 183;
- il Regolamento di contabilità;

Visti:

- gli artt. 37 comma 1 del D. Lgs. n. 33/2013 e s.m.i. e art. 1 comma 32 della L. 190/2012, che impongono alle pubbliche amministrazioni di provvedere alla pubblicazione e all'aggiornamento, nel sito internet dell'Ente nella sezione Amministrazione Trasparente – sotto sezione bandi di gara e contratti, gli atti e le informazioni oggetto di pubblicazione ai sensi del D. Lgs. 50/2016;

- gli artt. 29, commi 1 e 2, e 36 comma 9 del D. Lgs. 50/2016;
- il decreto del Ministero delle Infrastrutture e dei Trasporti 2 dicembre 2016;
- le Linee Guida n. 4 di attuazione del Decreto Legislativo 18 aprile 2016, n. 50, recanti “Procedure per l’affidamento dei contratti pubblici di importo inferiore alle soglie di rilevanza comunitaria, indagini di mercato e formazione e gestione degli elenchi di operatori economici”, approvato dal Consiglio dell’Autorità con delibera n. 1097 del 26 ottobre 2016 e aggiornate al Decreto Legislativo 19 aprile 2017, n. 56 con Delibera del Consiglio n. 206 dell’ 1 marzo 2018;

Richiamato il decreto sindacale n. 21 del 30.11.2020, con il quale l’ing. Marco Cassinelli è stato incaricato per la posizione organizzativa del Settore Lavori Pubblici e Ambiente dell’Ente e al quale sono state attribuite le funzioni di cui all’art. 107 del D.Lgs. n. 267/00;

DETERMINA

1. di prendere atto che le premesse costituiscono parte integrante e sostanziale del presente provvedimento;
2. di approvare il progetto dei lavori di “ *Rifacimento della copertura del Fosso Re nel tratto compreso fra la Via Damiano Chiesa e la Via Isonzo*” redatto dallo STUDIO TECNICO ASSOCIATO PAPA/NEGLIA in data novembre 2020 e dell’importo complessivo pari a euro 48.000,00;
3. di procedere, per le ragioni espresse in narrativa e qui approvate, ad indire la procedura per l’affidamento dei lavori di “ *Rifacimento della copertura del Fosso Re nel tratto compreso fra la Via Damiano Chiesa e la Via Isonzo*” per un importo complessivo di euro 48.000,00 mediante affidamento diretto, nel rispetto di un criterio di rotazione degli inviti e con l’aggiudicazione al prezzo più basso determinato mediante ribasso percentuale sull’importo dei lavori posto a base di gara, ai sensi dell’art.95, comma 4, lett. a) del D. Lgs. 50/2016, da esperirsi in modalità telematica utilizzando la piattaforma Sintel Lombardia;
4. di dare atto che la spesa trova copertura all’impegno di spesa di euro 48.000,00 come segue:

capitolo	codice bilancio	euro	Impegno
101060330781	U.2020109012	3.425,76	1156/2020
208010141814 (FP)	U.2020109012	44.574,24	1568/2020

del Bilancio di Previsione 2020/2022;

5. di stabilire che si procedere all’aggiudicazione anche in caso di un’unica offerta valida e che l’Amministrazione si riserva in ogni caso di non procedere all’aggiudicazione se nessuna offerta risultasse conveniente o idonea in relazione all’oggetto dell’appalto;
6. di dare seguito agli adempimenti previsti dalla vigente normativa per la conclusione del contratto;
7. di attestare la regolarità e la correttezza del presente atto ai sensi e per gli effetti di quanto dispone l’art. 147 bis del D. Lgs. 267/2000;
8. di dare atto che l’esigibilità dell’obbligazione avverrà entro il 31.12.2020;
9. di dare atto che il presente provvedimento è conforme agli obiettivi e alle direttive assegnate;

10. di dichiarare ai sensi dell'art. 183 comma 8 TUEL che il programma dei pagamenti conseguenti all'assunzione della presente spesa è compatibile con i relativi stanziamenti di cassa e con i vincoli di finanza pubblica
11. di dare atto che il presente atto verrà pubblicato ai sensi dell'art. 23 del D. Lgs 33/2013 sul sito web del Comune di Tradate.

**Sottoscritta dal Responsabile
(MARCO CASSINELLI)
con firma digitale**

Documento informatico formato e prodotto ai sensi del D.Lgs. 82/2005 e rispettive norme collegate.

ELENCO MOVIMENTI PROPOSTA

Esercizio 2020

Pagina 1 di 1

PRP - 3554 / 2020

E-S	Capitolo/Art.	Imp. / Acc.	Sub-Impegno	Liquidazione	Mandato	Tipo	Importo	Descrizione
S	208010141814 / 0	1568 / 2020				Prenotazione	44.574,24	GARA: Rifacimento della copertura del Fosso Re nel tratto compreso fra la Via Damiano Chiesa e la Via Isonzo



COMUNE di TRADATE

Provincia di Varese

**RIFACIMENTO DELLA COPERTURA DEL FOSSO RE NEL TRATTO
COMPRESO FRA LA VIA DAMIANO CHIESA E LA VIA ISONZO -TRADATE**

PROGETTO ESECUTIVO

COMPUTO METRICO ESTIMATIVO

Il Tecnico Incaricato

Dott. Ing. Enrico Papa

N.	DESIGNAZIONE DEI LAVORI	Quantità	IMPORTI	
			unitario	TOTALE
1	Realizzazione di impianto di cantiere comprensivo dell'installazione di eventuali mezzi di sollevamento, allestimento ricovero attrezzature, ed ogni altro onere necessario per l'esecuzione dei lavori stessi a perfetta regola d'arte, il tutto eseguito nel rispetto delle vigenti norme di sicurezza, il tutto comprensivo delle relative disinstallazioni finali, escluso installazione di contatore ENEL ed acqua per uso cantiere: SOMMANO a corpo			750,00
2	Scavo di scoticamento eseguito con mezzi meccanici in terreno di qualsiasi natura, compresa estirpazione erba, arbusti, alberi di piccole dimensioni (eliminabili facilmente con i normali mezzi d'opera) SOMMANO a corpo			600,00
3	Esecuzione tracce su muri in calcestruzzo e mattoni pieni, larghezza 5 cm ed altezza 10 cm. Compresa l'accatastamento, il carico e trasporto delle macerie ad impianti di stoccaggio, di recupero o a discarica. Inclusi gli oneri di smaltimento. SOMMANO a m	70,00	14,50	1.015,00
4	Strato separatore in lastre di polistirolo - spessore 10 mm SOMMANO mq	200,00	4,00	800,00
5	Solaio in cemento armato piano o inclinato, realizzato con lamiera grecata di acciaio zincato collaborante con il getto, appoggiata su polistirolo, compreso il calcestruzzo con C25/30 gettato e vibrato per il riempimento delle greche e per la soletta. Inclusa la rete elettrosaldata diametro 8 passo 20 cm: - altezza totale soletta 10 cm, lamiera s = 10/10 mm, h = 55 mm SOMMANO mq	200,00	57,30	11.460,00
6	Platea in calcestruzzo classe C 20/25 spessore 10 cm con rete elettrosaldata diametro 6 passo 15 cm SOMMANO mq	60,00	15,00	900,00
7a	Demolizione tratto di soletta di copertura del fosso in corrispondenza della zona di consolidamento lungo la Via Damiano Chiesa, compreso rimozione del materiale di risulta accumulato sul fondo del fosso e relativo smaltimento			
7b	Scavo in sezione tratto in corrispondenza della Via Damiano Chiesa al fine di consolidare la spalla del fosso ed eliminare i conseguenti cedimenti del fondo stradale. Compreso rimozione della sovrastruttura stradale in conglomerato bituminoso.			
7c	Consolidamento spalla fosso mediante getto in calcestruzzo di placcaggio e sigillatura			
7d	Sistemazione fondo di scorrimento fosso in corrispondenza Ripristino della soletta di copertura precedentemente demolita..			
7e	Reinterro della zona scavata in Via D. Chiesa con materiale arido aggregato da riciclo CE.			

7f	Ripristino tratto di strada con fornitura e stesa a mano di conglomerato bituminoso tout venant spessore cm 10 e successivo tappetino di usura spessore cm 3			
	A CORPO	1,00	17000,00	17.000,00
8	Per imprevisti:			
	SOMMANO a corpo			575,00
9	Oneri della sicurezza:			
	SOMMANO a corpo			1.800,00
	TOTALE			34900,00

COMUNE DI TRADATE
(Provincia di Varese)

LAVORI DI
RIFACIMENTO DELLA COPERTURA
DEL FOSSO RE NEL TRATTO COMPRESO
TRA LA VIA DAMIANO CHIESA E LA VIA ISONZO
IN TRADATE (VA)

CAPITOLATO SPECIALE D'APPALTO

DATI APPALTO	
Codice unico di progetto (CUP)	
Contratto	A misura
Importo dei lavori	€ 33.100,00
<i>oneri della Sicurezza</i>	€ 1.800,00
TOTALE APPALTO	€ 34.900,00

Il Responsabile Unico del Procedimento

Il Progettista
Ing. Enrico Papa

Sommario

PARTE PRIMA	6
DEFINIZIONI ECONOMICHE, AMMINISTRATIVE E TECNICHE	6
CAPO 1	6
NATURA E OGGETTO DELL'APPALTO	6
Art. 1. Oggetto dell'appalto e definizioni	6
Art. 2. Ammontare dell'appalto e importo del contratto	7
Art. 3. Modalità di stipulazione del contratto	8
Art. 4. Categorie dei lavori	8
Art. 5. Categorie di lavorazioni omogenee, categorie contabili	9
CAPO 2	9
DISCIPLINA CONTRATTUALE	9
Art. 6. Interpretazione del contratto e del capitolato speciale d'appalto	9
Art. 7. Documenti contrattuali	9
Art. 8. Disposizioni particolari riguardanti l'appalto	10
Art. 9. Fallimento dell'appaltatore	10
Art. 10. Domicilio dell'appaltatore, rappresentante e direttore dei lavori	10
Art. 11. Accettazione, qualità ed impiego dei materiali	11
CAPO 3	11
TERMINI PER L'ESECUZIONE	11
Art. 12. Consegna e inizio dei lavori	11
Art. 13. Termini per l'ultimazione dei lavori	11
Art. 14. Proroghe	12
Art. 15. Sospensioni ordinate dal Direttore dei lavori	12
Art. 16. Sospensioni ordinate dal RUP	12
Art. 17. Penale per ritardi	12
Art. 18. Programma esecutivo dei lavori dell'appaltatore e cronoprogramma	13
Art. 19. Inderogabilità dei termini di esecuzione	14
Art. 20. Risoluzione del contratto per mancato rispetto dei termini	14
CAPO 4	15
CONTABILIZZAZIONE E LIQUIDAZIONE DEI LAVORI	15
Art. 21. Lavori a misura	15
Art. 22. Lavori in economia	15
Art. 23. Valutazione dei manufatti e dei materiali a pie' d'opera	15
CAPO 5	16
DISCIPLINA ECONOMICA	16
Art. 24. Anticipazione del prezzo	16
Art. 25. Pagamenti in acconto	16
Art. 26. Pagamenti a saldo	17
Art. 27. Formalità e adempimenti a cui sono subordinati i pagamenti	17

Art. 28. Ritardo nei pagamenti delle rate di acconto e della rata di saldo	18
Art. 29. Revisione prezzi e adeguamento corrispettivo	18
Art. 30. Cessione del contratto e cessione dei crediti	18
CAPO 6	18
GARANZIE	18
Art. 31. Garanzie per la partecipazione	18
Art. 32. Garanzie per l'esecuzione	19
Art. 33. Riduzione delle garanzie	20
Art. 34. Obblighi assicurativi a carico dell'appaltatore	20
CAPO 7	21
ESECUZIONE DEI LAVORI E MODIFICA DEI CONTRATTI	21
Art. 35. Variazione dei lavori	21
Art. 36. Varianti per errori od omissioni progettuali	21
Art. 37. Prezzi applicabili ai nuovi lavori e nuovi prezzi	22
CAPO 8	22
DISPOSIZIONI IN MATERIA DI SICUREZZA	22
Art. 38. Adempimenti preliminari in materia di sicurezza	22
Art. 39. Norme di sicurezza generali e sicurezza nel cantiere	22
Art. 40. Piano di sicurezza e di coordinamento (PSC)/sostitutivo (PSS)	23
Art. 41. Modifiche e integrazioni al piano di sicurezza e coordinamento/sostitutivo	23
Art. 42. Piano Operativo di Sicurezza	23
Art. 43. Osservanza e attuazione dei piani di sicurezza	23
CAPO 9	24
DISCIPLINA DEL SUBAPPALTO	24
Art. 44. Subappalto	24
Art. 45. Responsabilità in materia di subappalto	25
Art. 46. Pagamenti dei subappaltatori	26
CAPO 10	26
CONTROVERSIE, MANODOPERA, ESECUZIONE D'UFFICIO	26
Art. 47. Accordo bonario e transazione	26
Art. 48. Controversie e arbitrato	27
Art. 49. Contratti collettivi e disposizioni sulla manodopera	28
Art. 50. Documento Unico di Regolarità Contributiva (DURC)	29
Art. 51. Risoluzione del contratto e recesso	29
CAPO 11	31
ULTIMAZIONE LAVORI	31
Art. 52. Ultimazione dei lavori e gratuita manutenzione	31
Art. 53. Termini per il collaudo e per l'accertamento della regolare esecuzione	32
Art. 54. Presa in consegna dei lavori ultimati	32
CAPO 12	32
NORME FINALI	32
Art. 55. Oneri e obblighi a carico dell'appaltatore	32

Art. 56.	Conformità agli standard sociali	35
Art. 57.	Proprietà dei materiali di scavo e demolizione	35
Art. 58.	Utilizzo dei materiali recuperati o riciclati	36
Art. 59.	Terre e rocce da scavo	36
Art. 60.	Eventuale sopravvenuta inefficacia del contratto	36
Art. 61.	Tracciabilità dei pagamenti e disciplina antimafia	36
Art. 62.	Accordi multilaterali	37
Art. 63.	Incompatibilità di incarico	38
Art. 64.	Spese contrattuali, imposte e tasse	38
PARTE SECONDA		39
PRESCRIZIONI TECNICHE		39
CAPO 13 QUALITA' E PROVENIENZA DEI MATERIALI		39
Art. 65.	Generalità	39
Art. 66.	Acqua, Sabbia, Ghiaia, Pietrisco	39
Art. 67.	Materiale granulare per fondazioni in genere	40
Art. 68.	Aggregati per il calcestruzzo	40
Art. 69.	Materiale selezionato per riempimento intorno alle tubazioni (non per tubi in materiale plastico)	40
Art. 70.	Materiale selezionato per riempimento intorno alle tubazioni	41
Art. 71.	Pietre naturali	41
Art. 72.	Detrito di cava o tout venant di cava o di frantoio	41
Art. 73.	Cemento	41
Art. 74.	Materiali ferrosi e metalli (ferro, acciaio trafilato o laminato, metalli vari)	41
Art. 75.	Legnami	42
Art. 76.	Asfalti e Bitumi	42
Art. 77.	Chiusini	43
Art. 78.	Tubazioni in genere	43
Art. 79.	Segnalazione delle condotte	43
Art. 80.	Tubi di PVC rigido	43
Art. 81.	Tubi in PEAD	44
Art. 82.	Tubi in polipropilene corrugati	44
Art. 83.	Tubazioni in cemento	45
Art. 84.	Giunzioni delle tubazioni	45
CAPO 14 - MODO DI ESECUZIONE DELLE OPERE		45
Art. 85.	Scavi in genere	45
Art. 86.	Scavi di sbancamento	46
Art. 87.	Scavi di fondazione e subacquei, e prosciugamenti	46
Art. 88.	Rilevati e rinterrati	47
Art. 89.	Malte e conglomerati	47
Art. 90.	Demolizioni e rimozioni	49
Art. 91.	Opere in ferro	49
Art. 92.	Collettori e manufatti fognari	49

Art. 93. Opere stradali	54
CAPO 15 - MISURE E CONTABILITÀ	55
Art. 94. Generalità - Lavori in economia - Materiali a pié d'opera	55
Art. 95. Scavi	55
Art. 96. Demolizioni di manufatti in genere	56
Art. 97. Rinterri e rilevati	56
Art. 98. Murature	56
Art. 99. Lavori in ferro	57
Art. 100. Tubazioni	57
Art. 101. Lavori compensati a corpo	58
Art. 102. Definizioni generali impianti	59
Art. 103. Verifiche e prove preliminari	59
Art. 104. Prescrizioni tecniche per l'esecuzione di noli e trasporti	59
Art. 105. Norme per misurazione e la valutazione dei lavori	60

PARTE PRIMA

DEFINIZIONI ECONOMICHE, AMMINISTRATIVE E TECNICHE

CAPO 1

NATURA E OGGETTO DELL'APPALTO

Art. 1. Oggetto dell'appalto e definizioni

1. Ai sensi dell'articolo 1 del Codice degli appalti, l'oggetto dell'appalto (C.P.V.) consiste nell'esecuzione di tutti i lavori e forniture necessari per la realizzazione dell'intervento di cui al comma 2.
2. L'intervento è così individuato:
 - a) denominazione conferita dalla Stazione appaltante: Lavori di rifacimento della copertura del fosso Re nel tratto compreso tra la Via Damiano Chiesa e la Via Isonzo in Tradate (VA);
 - b) descrizione sommaria: rimozione arredo esistente, scavo parziale terreno esistente, realizzazione soletta in cemento armato;
 - c) ubicazione: Via Damiano Chiesa – Via Isonzo – Tradate (VA)
3. Sono compresi nell'appalto tutti i lavori, le prestazioni, le forniture e le provviste necessarie per dare il lavoro completamente compiuto e secondo le condizioni stabilite dal presente Capitolato speciale, con le caratteristiche tecniche, qualitative e quantitative previste dal progetto esecutivo con i relativi allegati, con riguardo anche ai particolari costruttivi e ai progetti esecutivi, dei quali l'appaltatore dichiara di aver preso completa ed esatta conoscenza.
4. L'esecuzione dei lavori è sempre e comunque effettuata secondo le regole dell'arte e l'appaltatore deve conformarsi alla massima diligenza nell'adempimento dei propri obblighi; trova sempre applicazione l'articolo 1374 del codice civile.
5. Anche ai fini dell'articolo 3, comma 5, della legge n. 136 del 2010 e dell'articolo 66, comma 4, sono stati acquisiti i seguenti codici:
 - a. **Codice Unico di Progetto (CUP):**
6. Nel presente Capitolato sono assunte le seguenti definizioni:
 - a. **Codice dei contratti:** il D. Lgs. 50 del 18 Aprile 2016;
 - b. **Regolamento generale:** il D.P.R. 207 del 5 Ottobre 2010 - Regolamento di esecuzione ed attuazione del Codice dei contratti pubblici, per le parti non abrogate
 - c. **Capitolato Generale:** il capitolato generale d'appalto approvato con D.M. 145 del 19 Aprile 2000;
 - d. **D. Lgs. 81/2008:** il decreto legislativo 9 Aprile 2008, n. 81, Attuazione dell'articolo 1 della legge 3 agosto 2007, n. 123, in materia di tutela della salute e della sicurezza nei luoghi di lavoro;
 - e. **Stazione appaltante:** le amministrazioni aggiudicatrici di cui alla lettera a) gli enti aggiudicatori di cui alla lettera e), i soggetti aggiudicatori di cui alla lettera f) e gli altri soggetti aggiudicatori di cui alla lettera g) dell'articolo 3 del codice dei contratti;
 - f. **Operatore economico:** una persona fisica o giuridica, un ente pubblico, un raggruppamento di tali persone o enti, compresa qualsiasi associazione temporanea di imprese, un ente senza personalità giuridica, ivi compreso il gruppo europeo di interesse economico (GEIE) costituito ai sensi del decreto legislativo 23 luglio 1991, n. 240, che offre sul mercato la realizzazione di lavori o opere.
 - g. **Appaltatore:** Operatore economico che si è aggiudicato il contratto.

- h. **RUP**: il soggetto incaricato dalla Stazione appaltante a svolgere i compiti di norma affidati al Responsabile dei lavori;
- i. **DL**: l'ufficio di Direzione dei lavori, titolare della direzione dei lavori, di cui è responsabile il direttore dei lavori;
- l. **DURC**: il Documento unico di regolarità contributiva previsto dagli articoli 6 e 196 del Regolamento generale;
- m. **SOA**: l'attestazione SOA che comprova la qualificazione per una o più categorie, nelle pertinenti classifiche, rilasciata da una Società Organismo di Attestazione;
- n. **PSS**: il Piano di Sicurezza Sostitutivo realizzato secondo i contenuti di cui all'allegato XV p.to 3 del D. Lgs. 81/2008.
- o. **POS**: il Piano Operativo di Sicurezza di cui agli articoli 89, comma 1, lettera h) e 96, comma 1, lettera g), del D. Lgs. 81/2008;
- p. **Costo del personale (anche CP)**: il costo cumulato del personale impiegato, stimato dalla Stazione appaltante sulla base della contrattazione collettiva nazionale e della contrattazione integrativa, comprensivo degli oneri previdenziali e assicurativi, al netto delle spese generali e degli utili d'impresa;
- q. **Sicurezza generale (anche SG)**: i costi che deve sostenere l'Appaltatore per l'adempimento alle misure di sicurezza aziendali, specifiche proprie dell'impresa, connesse direttamente alla propria attività lavorativa e remunerati all'interno del corrispettivo previsto per le singole lavorazioni, nonché per l'eliminazione o la riduzione dei rischi previsti dal Documento di valutazione dei rischi, all'articolo 26, comma 3, quinto periodo e comma 6, del D. Lgs. 81/2008;
- r. **Sicurezza speciale (anche SS)**: Costi per l'attuazione del PSC, relativi ai rischi da interferenza e ai rischi particolari del cantiere oggetto di intervento, ai sensi D. Lgs. 81/2008 e al Capo 4 dell'allegato XV allo stesso D. Lgs. 81/2008.

Art. 2. Ammontare dell'appalto e importo del contratto

1. L'importo dell'appalto posto a base dell'affidamento è definito dalla seguente tabella:

Descrizione				TOTALE (L)
1	Lavori (L) A Misura soggetti a ribasso			€ 33.100,00
Descrizione				TOTALE (SS)
2	Oneri della sicurezza			€ 1.800,00
T	IMPORTO TOTALE APPALTO (1+2)			€ 34.900,00

2. L'importo contrattuale sarà costituito dalla somma dei seguenti importi:

- a) importo dei lavori (L) determinato al rigo 1, della colonna «TOTALE», al netto del ribasso percentuale offerto dall'appaltatore in sede di gara sul medesimo importo detratti gli oneri della sicurezza come determinati al rigo 2;

3. Ai fini del comma 2, gli importi sono distinti in soggetti a ribasso e non soggetti a ribasso, come segue:

		Soggetti a ribasso	NON soggetti a ribasso
1	Lavori a Misura	€ 33.100,00	
2	Oneri della sicurezza		€ 1.800,00
TOTALE		€ 33.100,00	€ 1.800,00

4. Ai fini della determinazione degli importi di classifica per la qualificazione di cui all'articolo 61 del Regolamento generale, rileva l'importo riportato nella casella della tabella di cui al comma 1, in corrispondenza del rigo "**T – IMPORTO TOTALE APPALTO**" e dell'ultima colonna "**TOTALE**".

Art. 3. Modalità di stipulazione del contratto

1. Il contratto è stipulato "**A Misura**" ai sensi dell'articolo 43, comma 7 del D.P.R. 207/2010.
2. L'importo del contratto può variare, in aumento o in diminuzione, in base alle quantità effettivamente eseguite, fermi restando le condizioni di cui agli articoli Art. 35 e Art. 36 previste dal presente Capitolato speciale.
3. I prezzi dell'elenco prezzi unitari ai quali si applica il ribasso percentuale offerto dall'appaltatore in sede di gara, con gli stessi criteri di cui all'articolo Art. 2 del presente Capitolato speciale, costituiscono l'«elenco dei prezzi unitari» da applicare alle singole quantità eseguite.
4. I prezzi contrattuali sono vincolanti anche per la definizione, valutazione e contabilizzazione di eventuali varianti, addizioni o detrazioni in corso d'opera, se ammissibili ed ordinate o autorizzate.
5. I rapporti ed i vincoli negoziali si riferiscono agli importi come determinati ai sensi dell'articolo Art. 2. I vincoli negoziali di natura economica sono indipendenti dal contenuto dell'offerta tecnica presentata dall'appaltatore e restano invariati anche dopo il recepimento di quest'ultima da parte della Stazione appaltante.
6. Il contratto è stipulato, a pena di nullità, con atto pubblico notarile informatico, ovvero, in modalità elettronica secondo le norme vigenti per la Stazione appaltante, in forma pubblica amministrativa a cura dell'Ufficiale rogante dell'amministrazione aggiudicatrice o mediante scrittura privata e comunque ai sensi dell'art. 32 del codice dei contratti.

Art. 4. Categorie dei lavori

1. I lavori sono riconducibili alla categoria prevalente di opere OG 1. Tale categoria costituisce indicazione per il rilascio del certificato di esecuzione lavori. Per l'esecuzione dei lavori è necessario il possesso dei requisiti con una delle seguenti modalità:
 - a) importo dei lavori analoghi eseguiti direttamente nel quinquennio antecedente, costo complessivo sostenuto per il personale dipendente, adeguata attrezzatura tecnica e secondo quanto disposto dall' art. 90 del D.P.R. 207/2010;
 - b) attestazione SOA nella categoria definita al comma 1.
2. L'importo della categoria definita al comma 1 corrisponde all'importo totale dei lavori in appalto.
3. I lavori appartenenti alla categoria diversa da quella prevalente, sono scorporabili e, a scelta dell'appaltatore, subappaltabili alle condizioni di legge e alle condizioni del presente Capitolato speciale di appalto.

Art. 5. Categorie di lavorazioni omogenee, categorie contabili

1. Le categorie di lavorazioni omogenee di cui agli articoli 43, commi 6, 8 e 9 e 184 del Regolamento generale, sono riportate nella seguente tabella:

Categoria		Importi in euro			Incidenza su Totale
		Lavori	Sicurezza del PSC	Totale	
OG 1	LAVORI A MISURA				
	Edifici civili e industriali	33.100,00	1.800,00	34.900,00	100%
Totale APPALTO		33.100,00	1.800,00	34.900,00	100%

2. Gli importi a misura sono soggetti alla rendicontazione contabile ai sensi dell'articolo Art. 21.

CAPO 2**DISCIPLINA CONTRATTUALE****Art. 6. Interpretazione del contratto e del capitolato speciale d'appalto**

- In caso di discordanza tra i vari elaborati di progetto vale la soluzione più aderente alle finalità per le quali il lavoro è stato progettato e comunque quella meglio rispondente ai criteri di ragionevolezza e di buona tecnica esecutiva.
- In caso di norme del capitolato speciale tra loro non compatibili o apparentemente non compatibili, trovano applicazione in primo luogo le norme eccezionali o quelle che fanno eccezione a regole generali, in secondo luogo quelle maggiormente conformi alle disposizioni legislative o regolamentari oppure all'ordinamento giuridico, in terzo luogo quelle di maggior dettaglio e infine quelle di carattere ordinario.
- L'interpretazione delle clausole contrattuali, così come delle disposizioni del presente Capitolato speciale, è fatta tenendo conto delle finalità del contratto e dei risultati ricercati con l'attuazione del progetto approvato; per ogni altra evenienza trovano applicazione gli articoli da 1362 a 1369 del codice civile.
- Ovunque nel presente Capitolato si preveda la presenza di raggruppamenti temporanei e consorzi ordinari, la relativa disciplina si applica anche agli appaltatori organizzati in aggregazioni tra imprese aderenti ad un contratto di rete, nei limiti della compatibilità con tale forma organizzativa.
- Qualunque disposizione non riportata o comunque non correttamente riportata nel presente CSA, contenuta però nelle normative che regolano l'appalto e l'esecuzione dei lavori pubblici, si intende comunque da rispettare secondo quanto indicato nel suo testo originale.

Art. 7. Documenti contrattuali

- Fanno parte integrante e sostanziale del contratto d'appalto, ancorché non materialmente allegati:
 - il capitolato generale d'appalto approvato con decreto ministeriale 19 aprile 2000, n. 145, per quanto non in contrasto con il presente Capitolato speciale o non previsto da quest'ultimo;
 - il presente Capitolato speciale comprese le tabelle allegate allo stesso, con i limiti, per queste ultime, descritti nel seguito in relazione al loro valore indicativo;
 - tutti gli elaborati grafici e gli altri atti del progetto esecutivo, ivi compresi i particolari costruttivi, i progetti delle strutture e degli impianti, le relative relazioni di calcolo;
 - il computo metrico estimativo richiamato nel bando o invito;
 - l'elenco dei prezzi unitari come definito all'articolo Art. 3 commi 2 e 3
 - il PSS di cui al punto 3.1 dell'allegato XV al Decreto n. 81 del 2008 e il PSC di cui all'articolo 100 del citato Decreto n. 81, eventualmente redatto nel corso dei lavori ai sensi dell'articolo 90, comma 5, dello

- stesso Decreto n. 81;
- g) il Piano Operativo di Sicurezza di cui, all'articolo 89, comma 1, lettera h), del Decreto n. 81 del 2008 e al punto 3.2 dell'allegato XV allo stesso decreto;
 - h) il Cronoprogramma di cui all'articolo 40 del Regolamento generale;
 - i) le polizze di garanzia di cui agli articoli Art. 32 e Art. 34;
2. Sono contrattualmente vincolanti tutte le leggi e le norme vigenti in materia di lavori pubblici e in particolare:
- a) il Codice dei contratti pubblici;
 - b) il Regolamento generale, per quanto applicabile;
 - c) il decreto legislativo n. 81 del 2008, con i relativi allegati.

Art. 8. Disposizioni particolari riguardanti l'appalto

- 1. La sottoscrizione del contratto da parte dell'appaltatore equivale a dichiarazione di perfetta conoscenza e incondizionata accettazione anche dei suoi allegati, della legge, dei regolamenti e di tutte le norme vigenti in materia di lavori pubblici, nonché alla completa accettazione di tutte le norme che regolano il presente appalto, e del progetto per quanto attiene alla sua perfetta esecuzione.
- 2. La sottoscrizione del contratto da parte dell'appaltatore equivale a dichiarazione di perfetta conoscenza e incondizionata accettazione anche dei suoi allegati, della legge, dei regolamenti e di tutte le norme vigenti in materia di lavori pubblici, nonché alla completa accettazione di tutte le norme che regolano il presente appalto, e del progetto per quanto attiene alla sua perfetta esecuzione.

Art. 9. Fallimento dell'appaltatore

- 1. In caso di fallimento, di liquidazione coatta e concordato preventivo, ovvero procedura di insolvenza concorsuale o di liquidazione dell'appaltatore, o di risoluzione del contratto ai sensi dell' articolo 108 del codice dei contratti, ovvero di recesso dal contratto ai sensi dell'articolo 88, comma 4-ter, del decreto legislativo 6 settembre 2011, n. 159, ovvero in caso di dichiarazione giudiziale di inefficacia del contratto, la stazione appaltante interpella progressivamente i soggetti che hanno partecipato all'originaria procedura di gara, risultanti dalla relativa graduatoria, al fine di stipulare un nuovo contratto per l'affidamento del completamento dei lavori.
- 2. In caso di fallimento, liquidazione coatta amministrativa, amministrazione controllata, amministrazione straordinaria, concordato preventivo ovvero procedura di insolvenza concorsuale o di liquidazione del mandatario ovvero, qualora si tratti di imprenditore individuale, in caso di morte, interdizione, inabilitazione o fallimento del medesimo ovvero nei casi previsti dalla normativa antimafia, la stazione appaltante può proseguire il rapporto di appalto con altro operatore economico che sia costituito mandatario nei modi previsti dal codice dei contratti purché abbia i requisiti di qualificazione adeguati ai lavori o servizi o forniture ancora da eseguire; non sussistendo tali condizioni la stazione appaltante può recedere dal contratto

Art. 10. Domicilio dell'appaltatore, rappresentante e direttore dei lavori

- 1. L'appaltatore deve avere domicilio nel luogo nel quale ha sede l'ufficio di direzione dei lavori; ove non abbia in tale luogo uffici propri, deve eleggere domicilio presso gli uffici comunali, o lo studio di un professionista, o gli uffici di società legalmente riconosciuta.
- 2. L'appaltatore deve comunicare, secondo le modalità previste dall'art. 3 del Capitolato generale, le persone autorizzate a riscuotere.
- 3. L'appaltatore che non conduce i lavori personalmente conferisce mandato con rappresentanza, ai sensi dell'art. 1704 del c.c., a persona fornita di idonei requisiti tecnici e morali, alla quale deve conferire le facoltà necessarie per l'esecuzione dei lavori a norma del contratto. La stazione appaltante, previo richiesta motivata, può richiedere la sostituzione del rappresentante. Nel caso in cui la qualifica di appaltatore sia rivestita da imprese costituite in forma societaria, ai fini del presente articolo

all'appaltatore s'intende sostituito il legale rappresentante della medesima società.

4. L'appaltatore, tramite il direttore di cantiere assicura l'organizzazione, la gestione tecnica e la conduzione del cantiere. La DL ha il diritto di esigere il cambiamento del direttore di cantiere e del personale dell'appaltatore per disciplina, incapacità o grave negligenza. L'appaltatore è in tutti i casi responsabile dei danni causati dall'imperizia o dalla negligenza di detti soggetti, nonché della malafede o della frode nella somministrazione o nell'impiego dei materiali.
5. Qualsiasi variazione di domicilio di tutte le persone di cui al presente articolo devono essere comunicate alla stazione appaltante accompagnata dal deposito del nuovo atto di mandato.

Art. 11. Accettazione, qualità ed impiego dei materiali

1. I materiali devono corrispondere alle prescrizioni del capitolato d'appalto, essere della migliore qualità e possono essere messi in opera solamente dopo l'accettazione da parte del direttore dei lavori.
2. L'accettazione dei materiali e dei componenti è definitiva solo dopo la loro posa in opera. Il direttore dei lavori può rifiutare in qualunque momento i materiali deperiti dopo l'introduzione nel cantiere, o che, per qualsiasi causa, non siano conformi alle caratteristiche tecniche risultanti dai documenti allegati al contratto. In tal caso l'appaltatore deve rimuoverli dal cantiere e sostituirli con altri a sue spese. Ove l'appaltatore non effettui la rimozione nel termine prescritto dal direttore dei lavori, l'Amministrazione può provvedervi direttamente a spese dell'appaltatore medesimo, a carico del quale resta anche qualsiasi danno che potesse derivargli per effetto della rimozione eseguita d'ufficio.

CAPO 3

TERMINI PER L'ESECUZIONE

Art. 12. Consegna e inizio dei lavori

1. L'inizio dei lavori dovrà avvenire non oltre i 15 giorni dalla stipula del contratto. Tale data dovrà essere specificata con apposito verbale in occasione della consegna dei lavori
2. Nel caso in cui l'appaltatore non osservi i termini fissati per ricevere la consegna dei lavori, il direttore dei lavori fissa nuovi termini in un periodo che va da 5 al massimo 15 giorni. Decorsi quest'ultimi termini la Stazione appaltante può risolvere il contratto e trattenere la cauzione definitiva. L'appaltatore sarà comunque escluso dalla partecipazione nel caso in cui venga indetta nuova procedura per l'affidamento degli stessi lavori.
3. Essendo previsti lavori di scavo, l'appaltatore farà riferimento alle disposizioni previste dal Piano di Sicurezza e coordinamento oppure all'eventuale attestazione circa l'esecuzione delle operazioni di bonifica preventivamente eseguite.
4. L'eventuale rinvenimento di ordigni bellici inesplosi darà luogo alle seguenti attività:
 - a. sospensione immediata dei lavori;
 - b. aggiornamento del Piano di sicurezza e coordinamento;
 - c. relativo aggiornamento dei Piani operativi di sicurezza;
 - d. esecuzione delle bonifiche da parte di imprese qualificate ai sensi del D.M. n. 82 del 11 Maggio 2015.

Art. 13. Termini per l'ultimazione dei lavori

1. Il termine per l'ultimazione dei lavori è pari a **90 giorni** naturali consecutivi dalla data riportata nel verbale di inizio lavori. In tali giorni sono da considerarsi compresi i giorni non lavorativi corrispondenti a ferie e giorni di andamento climatico sfavorevole.
2. L'appaltatore è obbligato a rispettare l'esecuzione delle lavorazioni secondo quanto disposto dal cronoprogramma di cui all'art. 40 del D.P.R. 207/2010.

Art. 14. Proroghe

1. Nel caso si verificano ritardi per ultimare i lavori, per cause non imputabili all'appaltatore, quest'ultimo può chiedere la proroga presentando specifica richiesta motivata con congruo anticipo rispetto alla scadenza del termine di cui all'articolo Art. 13.
2. La proroga è concessa o negata con provvedimento scritto del Responsabile unico del procedimento entro 30 giorni dal ricevimento della richiesta e sentito il parere del direttore dei lavori.
3. Il Responsabile unico del procedimento può prescindere dal parere del Direttore dei Lavori se questi non si esprime entro 10 giorni e può discostarsi dal parere stesso. In tale provvedimento di proroga è riportato il parere del Direttore dei lavori se difforme rispetto alle conclusioni del Responsabile unico del procedimento.
4. La mancata emissione del provvedimento di cui al comma 2 corrisponde al rigetto della richiesta di proroga

Art. 15. Sospensioni ordinate dal Direttore dei lavori

1. In tutti i casi in cui ricorrano circostanze speciali che impediscono in via temporanea che i lavori procedano utilmente a regola d'arte, e che non siano prevedibili al momento della stipulazione del contratto, il direttore dei lavori può disporre la sospensione dell'esecuzione del contratto, compilando, con l'intervento dell'esecutore o di un suo legale rappresentante, il verbale di sospensione, con l'indicazione delle ragioni che hanno determinato l'interruzione dei lavori, nonché dello stato di avanzamento dei lavori, delle opere la cui esecuzione rimane interrotta e delle cautele adottate affinché alla ripresa le stesse possano essere continuate ed ultimate senza eccessivi oneri, della consistenza della forza lavoro e dei mezzi d'opera esistenti in cantiere al momento della sospensione.
2. La sospensione ordinata dal direttore dei lavori è efficace mediante l'elaborazione, da parte di quest'ultimo, del verbale di sospensione dei lavori, controfirmato dall'appaltatore e trasmesso al Responsabile unico del procedimento nel termine massimo di 5 giorni naturali dalla sua redazione.
3. La sospensione permane per il tempo strettamente necessario a far cessare le cause che hanno imposto l'interruzione dell'esecuzione dell'appalto.
4. Il verbale di ripresa dei lavori, da redigere a cura del direttore dei lavori, non appena venute a cessare le cause della sospensione, è dall'esecutore ed inviato al Responsabile del procedimento. Nel verbale di ripresa il direttore dei lavori, oltre ad indicare i giorni effettivi della sospensione, specifica il nuovo termine contrattuale.

Art. 16. Sospensioni ordinate dal RUP

1. La sospensione può essere disposta dal RUP per ragioni di necessità o di pubblico interesse, tra cui l'interruzione di finanziamenti per esigenze sopravvenute di finanza pubblica, disposta con atto motivato delle amministrazioni competenti.
2. Se la sospensione, o le sospensioni se più di una, durano per un periodo di tempo superiore ad un quarto della durata complessiva prevista dall'articolo Art. 13, o comunque superano 6 mesi complessivamente, l'appaltatore può richiedere lo scioglimento del contratto senza indennità. La Stazione appaltante può opporsi allo scioglimento del contratto riconoscendo, però, al medesimo i maggiori oneri derivanti dal prolungamento della sospensione oltre i termini suddetti, iscrivendoli nella documentazione contabile. Nessun indennizzo è dovuto all'esecutore negli altri casi.

Art. 17. Penale per ritardi

1. Il mancato rispetto del termine stabilito per l'ultimazione dei lavori, comporta l'applicazione della penale per ogni giorno naturale consecutivo pari allo 0,30 per mille dell'importo contrattuale.
2. Le penali di cui al comma 1 saranno applicate anche per i seguenti, eventuali, ritardi:

- a. nell'inizio lavori rispetto alla data di consegna dei lavori di cui all'art Art. 12;
 - b. nell'inizio dei lavori per mancata consegna o per inefficacia del verbale di consegna imputabili all'appaltatore che non abbia effettuato gli adempimenti prescritti;
 - c. nella ripresa dei lavori seguente un verbale di sospensione, rispetto alla data fissata dalla DL;
 - d. nel rispetto dei termini imposti dalla DL per il ripristino di lavori non accettabili o danneggiati.
3. In riferimento alle penali di cui al comma 2, valgono le seguenti disposizioni: la penale irrogata ai sensi del comma 2, lettera a), non si applica se l'appaltatore rispetta la prima soglia temporale successiva fissata nel programma esecutivo dei lavori di cui all'articolo Art. 18 ; la penale di cui al comma 2, lettera b) e lettera d), è applicata all'importo dei lavori ancora da eseguire; la penale di cui al comma 2, lettera c) è applicata all'importo dei lavori di ripristino o di nuova esecuzione ordinati per rimediare a quelli non accettabili o danneggiati.
4. Il DL segnala al RUP tutti i ritardi e la relativa quantificazione temporale tempestivamente e dettagliatamente.
Sulla base di tali indicazioni le penali sono applicate in sede di conto finale ai fini della verifica in sede di regolare esecuzione.
5. L'importo complessivo delle penali determinate ai sensi dei commi 1 e 2 non può superare il 10% (dieci per cento) dell'importo contrattuale, altrimenti si applica l'Art. 20, in materia di risoluzione del contratto.
6. L'applicazione delle penali non pregiudica il risarcimento di eventuali danni o ulteriori oneri sostenuti dalla Stazione appaltante a causa dei ritardi.

Art. 18. Programma esecutivo dei lavori dell'appaltatore e cronoprogramma

1. Nel rispetto dell'articolo 43, comma 10, del D.P.R. 207/2010, l'appaltatore, entro 30 giorni dalla stipula del contratto, e comunque prima dell'inizio dei lavori, predispone e consegna al direttore dei lavori il programma esecutivo dei lavori, rapportato alle proprie tecnologie, alle proprie scelte imprenditoriali e alla propria organizzazione lavorativa. Tale programma deve riportare, per ogni lavorazione, le previsioni circa il periodo di esecuzione nonché l'ammontare presunto, parziale e progressivo, dell'avanzamento dei lavori alle date contrattualmente stabilite per la liquidazione dei certificati di pagamento; deve essere coerente con i tempi contrattuali di ultimazione e deve essere approvato dal direttore dei lavori, mediante apposizione di un visto, entro cinque giorni dal ricevimento. Qualora il direttore dei lavori non si sia pronunciato entro tale termine, il programma esecutivo dei lavori si intende accettato, fatte salve palesi illogicità o indicazioni erronee incompatibili con il rispetto dei termini di ultimazione.
2. La Stazione appaltante può modificare o integrare il programma esecutivo dei lavori, mediante ordine di servizio, nei seguenti casi:
 - a. per il coordinamento con le forniture o le prestazioni di imprese o altre ditte estranee al contratto;
 - b. per l'intervento o il mancato intervento di società concessionarie di pubblici servizi le cui reti siano coinvolte in qualunque modo con l'andamento dei lavori, purché non imputabile ad inadempimenti o ritardi della Stazione appaltante;
 - c. per l'intervento o il coordinamento con autorità, enti o altri soggetti diversi dalla Stazione appaltante, che abbiano giurisdizione, competenze o responsabilità di tutela sugli immobili, i siti e le aree comunque interessate dal cantiere; a tal fine non sono considerati soggetti diversi le società o aziende controllate o partecipate dalla Stazione appaltante o soggetti titolari di diritti reali sui beni in qualunque modo interessati dai lavori intendendosi, in questi casi, ricondotta la fattispecie alla responsabilità gestionale della Stazione appaltante;
 - d. per l'opportunità o la necessità di eseguire prove di carico e di tenuta e funzionamento degli impianti, prove sui campioni, nonché collaudi parziali o specifici;
 - e. se è richiesto dal coordinatore per la sicurezza e la salute nel cantiere, in ottemperanza all'articolo 92, comma 1, del Decreto n. 81 del 2008. In ogni caso il programma esecutivo dei lavori deve essere coerente con il PSC, eventualmente integrato ed aggiornato.
3. I lavori sono comunque eseguiti nel rispetto del cronoprogramma, a corredo del progetto esecutivo, che la Stazione appaltante ha predisposto e può modificare nelle condizioni di cui al comma 2.

Art. 19. Inderogabilità dei termini di esecuzione

1. Non sono concesse proroghe dell'inizio dei lavori, della loro mancata regolare o continuativa conduzione secondo il relativo programma o della loro ritardata ultimazione, per i seguenti casi:
 - a. ritardo nell'installazione del cantiere e nell'allacciamento alle reti tecnologiche necessarie al suo funzionamento, per l'approvvigionamento dell'energia elettrica e dell'acqua;
 - b. adempimento di prescrizioni, o rimedio a inconvenienti o infrazioni riscontrate dalla DL o dagli organi di vigilanza in materia sanitaria e di sicurezza, ivi compreso il coordinatore per la sicurezza in fase di esecuzione, se nominato;
 - c. esecuzione di accertamenti integrativi che l'appaltatore ritenesse di dover effettuare per la esecuzione delle opere di fondazione, delle strutture e degli impianti, salvo che siano ordinati dalla DL o espressamente approvati da questa;
 - d. tempo necessario per l'esecuzione di prove su campioni, sondaggi, , analisi e altre prove assimilabili;
 - e. tempo necessario per l'espletamento degli adempimenti a carico dell'appaltatore comunque previsti dal presente Capitolato speciale o dal capitolato generale d'appalto;
 - f. tempo necessario per l'espletamento degli adempimenti a carico dell'appaltatore comunque previsti dal presente Capitolato speciale o dal capitolato generale d'appalto;
 - g. eventuali vertenze a carattere aziendale tra l'appaltatore e il proprio personale dipendente;
 - h. sospensioni disposte dalla Stazione appaltante, dal direttore dei lavori, dal Coordinatore per la sicurezza in fase di esecuzione o dal RUP per inosservanza delle misure di sicurezza dei lavoratori nel cantiere o inosservanza degli obblighi retributivi, contributivi, previdenziali o assistenziali nei confronti dei lavoratori impiegati nel cantiere;
 - i. sospensioni disposte dal personale ispettivo del Ministero del lavoro e della previdenza sociale in relazione alla presenza di personale non risultante dalle scritture o da altra documentazione obbligatoria o in caso di reiterate violazioni della disciplina in materia di superamento dei tempi di lavoro, di riposo giornaliero e settimanale, ai sensi dell'articolo 14 del Decreto n. 81 del 2008, fino alla relativa revoca.
2. Se l'appaltatore non abbia tempestivamente denunciato per iscritto alla Stazione appaltante le cause di ritardo imputabili a ritardi o inadempimenti di ditte, imprese, fornitori, tecnici o altri, titolari di rapporti contrattuali con la Stazione appaltante, tali ritardi non costituiscono altresì motivo di proroga o differimento dell'inizio dei lavori, della loro mancata regolare o continuativa conduzione secondo il relativo programma o della loro ritardata ultimazione.
3. Le cause di cui ai commi 1 e 2 non possono costituire motivo per la richiesta di proroghe di cui all'Art. 14, di sospensione dei lavori di cui all'Art. 15, per la disapplicazione delle penali di cui all'Art. 17, né possono costituire ostacolo all'eventuale risoluzione del Contratto ai sensi dell'Art. 20.

Art. 20. Risoluzione del contratto per mancato rispetto dei termini

1. Qualora l'esecuzione delle prestazioni ritardi per negligenza dell'appaltatore rispetto alle previsioni del contratto, la stazione appaltante, assegna un termine, che, salvo i casi d'urgenza, non può essere inferiore a dieci giorni, entro i quali l'appaltatore deve eseguire le prestazioni. Scaduto il termine assegnato, e redatto processo verbale in contraddittorio con l'appaltatore, qualora l'inadempimento permanga, la stazione appaltante risolve il contratto, fermo restando il pagamento delle penali.
2. I danni subiti dalla Stazione appaltante in seguito alla risoluzione del contratto, comprese le eventuali maggiori spese connesse al completamento dei lavori affidato a terzi, sono dovuti dall'appaltatore. Per il risarcimento di tali danni la Stazione appaltante può trattenere qualunque somma maturata a credito dell'appaltatore in ragione dei lavori eseguiti nonché rivalersi sulla garanzia fidejussoria.

CAPO 4

CONTABILIZZAZIONE E LIQUIDAZIONE DEI LAVORI

Art. 21. Lavori a misura

1. La misurazione e la valutazione dei lavori a misura sono effettuate secondo le specificazioni date nelle norme del capitolato speciale e nell'enunciazione delle singole voci in elenco; in caso diverso si utilizzano le dimensioni nette delle opere eseguite rilevate in loco, senza che l'appaltatore possa far valere criteri di misurazione o coefficienti moltiplicatori che modifichino le quantità realmente poste in opera.
Ai sensi dell'articolo 59, comma 5-bis, del codice dei contratti, il prezzo convenuto può variare, in aumento o in diminuzione, secondo la quantità effettiva dei lavori eseguiti. I prezzi per unità di misura, invece, sono invariabili.
2. Ingrossamenti o aumenti dimensionali di qualsiasi genere non rispondenti ai disegni di progetto non sono riconosciuti nella valutazione dei lavori a misura se non saranno stati preventivamente autorizzati dal direttore dei lavori.
3. Il compenso per l'esecuzione degli eventuali lavori a misura comprende ogni spesa occorrente per consegnare l'opera compiuta alle condizioni stabilite dal presente Capitolato speciale e secondo gli atti della perizia di variante.
4. La contabilizzazione delle opere e delle forniture è effettuata applicando alle quantità eseguite i prezzi unitari netti desunti dall'elenco dei prezzi unitari di cui all'articolo Art. 3, comma 2, ultimo periodo.
5. La contabilizzazione degli oneri di sicurezza, determinati nella tabella di cui all'articolo Art. 2, comma 1, per la parte a misura viene effettuata sulla base dei prezzi di cui all'elenco allegato al capitolato speciale, con le quantità rilevabili ai sensi del presente articolo.

Art. 22. Lavori in economia

1. Gli eventuali lavori in economia introdotti in sede di variante in corso di contratto sono valutati come segue, ai sensi dell'articolo 179 del D.P.R. 207/2010:
 - a. per i materiali si applica il ribasso contrattuale ai prezzi unitari determinati ai sensi dell'articolo Art. 37;
 - b. per i noli, i trasporti e il costo della manodopera o del personale si adoperano i prezzi vigenti al momento della loro esecuzione, incrementati delle percentuali per spese generali e utili (se non già comprese nei prezzi vigenti) e si applica il ribasso contrattuale esclusivamente su queste due ultime componenti.
2. La contabilizzazione degli eventuali oneri per la sicurezza individuati in economia è effettuata con le modalità di cui al comma precedente, senza applicare alcun ribasso.
3. Per quanto concerne il comma 1, lettera b), le percentuali di incidenza degli utili e delle spese generali, sono determinate con le seguenti modalità, secondo il relativo ordine di priorità:
 - a. nella misura dichiarata dall'appaltatore in sede di verifica della congruità dei prezzi
 - b. Nella misura determinata all'interno delle analisi dei prezzi unitari integranti il progetto a base di gara, in presenza di tali analisi

Art. 23. Valutazione dei manufatti e dei materiali a piè d'opera

1. Non sono valutati i manufatti ed i materiali a piè d'opera, benché accettati dal direttore dei lavori.

CAPO 5

DISCIPLINA ECONOMICA

Art. 24. Anticipazione del prezzo

1. Ai sensi dell'art. 35, comma 18 del codice dei contratti, all'appaltatore è concessa un'anticipazione pari al 20 per cento, calcolato sul valore del contratto di appalto da corrispondere entro quindici giorni dall'effettivo inizio dei lavori.
2. L'erogazione dell'anticipazione è subordinata alla costituzione di garanzia fideiussoria bancaria o assicurativa di importo pari all'anticipazione maggiorato del tasso di interesse legale applicato al periodo necessario al recupero dell'anticipazione stessa secondo il cronoprogramma dei lavori.
3. La garanzia di cui al comma 2 è rilasciata da imprese bancarie autorizzate ai sensi del decreto legislativo 1° settembre 1993, n. 385, o assicurative autorizzate alla copertura dei rischi ai quali si riferisce l'assicurazione e che rispondano ai requisiti di solvibilità previsti dalle leggi che ne disciplinano la rispettiva attività. La garanzia può essere, altresì, rilasciata dagli intermediari finanziari iscritti nell'albo degli intermediari finanziari di cui all'articolo 106 del decreto legislativo 1° settembre 1993, n. 385.
4. L'importo della garanzia viene gradualmente ed automaticamente ridotto nel corso dei lavori, in rapporto al progressivo recupero dell'anticipazione da parte delle stazioni appaltanti.
5. Il beneficiario decade dall'anticipazione, con obbligo di restituzione, se l'esecuzione dei lavori non procede, per ritardi a lui imputabili, secondo i tempi contrattuali. Sulle somme restituite sono dovuti gli interessi legali con decorrenza dalla data di erogazione della anticipazione.

Art. 25. Pagamenti in acconto

1. Le rate di acconto sono dovute ogni volta che l'importo dei lavori eseguiti raggiunge un importo non inferiore al 30,00% dell'importo contrattuale, come risultante dal Registro di contabilità e dallo Stato di avanzamento lavori disciplinati rispettivamente dagli articoli 188 e 194 del D.P.R. 207/2010.
2. La somma del pagamento in acconto è costituita dall'importo progressivo determinato nella documentazione di cui al comma 1:
 - a. al netto del ribasso d'asta contrattuale applicato agli elementi di costo come previsto all'articolo Art. 2, comma 3;
 - b. incrementato della quota relativa degli oneri di sicurezza previsti nella tabella di cui all'articolo Art. 5;
 - c. al netto della ritenuta dello 0,50% (zero virgola cinquanta per cento), a garanzia dell'osservanza delle norme in materia di contribuzione previdenziale e assistenziale, da liquidarsi, salvo cause ostative, in sede di conto finale;
 - d. al netto dell'importo degli stati di avanzamento precedenti.
3. Entro 45 (quarantacinque) giorni dal verificarsi delle condizioni di cui al comma 1, il direttore dei lavori redige la contabilità ed emette lo stato di avanzamento dei lavori, ai sensi dell'articolo 194 del D.P.R. 207/2010, che deve recare la dicitura: «lavori a tutto il ____» con l'indicazione della data di chiusura; il RUP emette, ai sensi dell'articolo 195 del D.P.R. 207/2010, il conseguente certificato di pagamento che deve richiamare lo stato di avanzamento dei lavori con la relativa data di emissione. Sul certificato di pagamento è operata la ritenuta per la compensazione dell'anticipazione ai sensi dell'articolo 35, comma 18 del codice dei contratti.
4. La Stazione appaltante provvede a corrispondere l'importo del certificato di pagamento entro i successivi 30 (trenta) giorni mediante emissione dell'apposito mandato e alla successiva erogazione a favore dell'appaltatore ai sensi dell'articolo 185 del decreto legislativo 18 agosto 2000, n. 267.
5. Nel caso di sospensione dei lavori di durata superiore a quarantacinque giorni, per cause non dipendenti dall'appaltatore, la stazione appaltante dispone comunque il pagamento in acconto degli importi maturati fino alla data di sospensione, ai sensi dell'articolo 141, comma 3, del D.P.R. 207/2010.
6. In deroga al comma 1, se i lavori eseguiti raggiungono un importo pari o superiore al 90% (novanta per cento) dell'importo di contratto, può essere emesso uno stato di avanzamento per un importo inferiore a

quello minimo previsto allo stesso comma 1, ma non superiore al 95% (novantacinque per cento) dell'importo contrattuale. Quando la differenza tra l'importo contrattuale e i certificati di pagamento precedentemente emessi sia inferiore al 10,00% dell'importo contrattuale, non può essere emesso alcun stato di avanzamento. L'importo residuo dei lavori è contabilizzato nel conto finale e liquidato ai sensi dell'articolo Art. 26. Per importo contrattuale si intende l'importo del contratto originario eventualmente adeguato in base all'importo degli atti di sottomissione approvati.

Art. 26. Pagamenti a saldo

1. Il conto finale dei lavori, redatto entro 15 giorni dalla data della loro ultimazione, accertata con apposito verbale, è sottoscritto dal direttore dei lavori e trasmesso al responsabile del procedimento; esso accerta e propone l'importo della rata di saldo, di qualsiasi entità, la cui liquidazione definitiva ed erogazione è subordinata all'emissione del certificato di cui al comma 3 e alle condizioni di cui al comma 4.
2. Il conto finale dei lavori deve essere sottoscritto dall'appaltatore, su richiesta del RUP, entro il termine perentorio di 15 giorni; se l'appaltatore non firma il conto finale nel termine indicato, o se lo firma senza confermare le eccezioni già formulate nel registro di contabilità, il conto finale si ritiene definitivamente accettato. Il RUP formula in ogni caso una propria relazione sul conto finale.
3. La rata di saldo, comprensiva delle ritenute di cui all'articolo Art. 25, comma 2, al netto dei pagamenti già effettuati e delle eventuali penali, salvo cause ostative, è pagata entro 30 giorni dall'emissione del certificato di regolare esecuzione previa presentazione di regolare fattura fiscale, ai sensi dell'articolo 185 del decreto legislativo 18 agosto 2000, n. 267.
4. Ai sensi dell'articolo 1666, secondo comma, del codice civile, il versamento della rata di saldo non costituisce presunzione di accettazione dell'opera.
5. Il pagamento della rata di saldo è disposto solo se l'appaltatore abbia presentato apposita garanzia fideiussoria ai sensi dell'articolo 103, comma 6, del Codice dei contratti.
6. Fatto salvo l'articolo 1669 del codice civile, l'appaltatore risponde per la difformità ed i vizi dell'opera, ancorché riconoscibili, purché denunciati dalla Stazione appaltante entro 24 mesi dall'ultimazione dei lavori riconosciuta e accettata.
7. L'appaltatore e il direttore dei lavori devono utilizzare la massima professionalità e diligenza, nonché improntare il proprio comportamento alla buona fede, allo scopo di evidenziare tempestivamente i vizi e i difetti riscontrabili e i relativi rimedi da adottare.

Art. 27. Formalità e adempimenti a cui sono subordinati i pagamenti

1. Per qualsiasi pagamento occorre presentare alla Stazione appaltante la pertinente fattura fiscale, contenente i riferimenti al corrispettivo oggetto del pagamento ai sensi dell'articolo 1, commi da 209 a 213, della legge 24 dicembre 2007, n. 244 e del decreto del Ministro dell'economia e delle finanze 3 aprile 2013, n. 55.
2. Ogni pagamento è, inoltre, subordinato:
 - a. all'acquisizione del DURC dell'appaltatore e degli eventuali subappaltatori, ai sensi dell'articolo Art. 48, comma 2; ai sensi dell'articolo 31, comma 7, della legge n. 98 del 2013, il titolo di pagamento deve essere corredato dagli estremi del DURC;
 - b. all'acquisizione dell'attestazione di cui al successivo comma 3;
 - c. agli adempimenti in favore dei subappaltatori e subcontraenti, se sono stati stipulati contratti di subappalto o subcontratti;
 - d. all'ottemperanza alle prescrizioni di cui all'articolo Art. 59 in materia di tracciabilità dei pagamenti;
 - e. ai sensi dell'articolo 48-bis del D.P.R. n. 602 del 1973, all'accertamento, da parte della Stazione appaltante, che il beneficiario non sia inadempiente all'obbligo di versamento derivante dalla notifica di una o più cartelle di pagamento per un ammontare complessivo pari almeno all'importo da corrispondere con le modalità di cui al D.M. 18 gennaio 2008, n. 40. In caso di inadempimento accertato, la Stazione appaltante sospende il pagamento e segnala la circostanza all'agente della riscossione competente per territorio.
3. Nel caso in cui il personale dipendente dell'appaltatore, dei subappaltatori o dei soggetti titolari di

subappalti e cottimi, impiegato nel cantiere, subisca ritardi nel pagamento delle retribuzioni, il responsabile del procedimento invita per iscritto il soggetto in difetto, e in ogni caso l'appaltatore, ad adempiere entro 15 (quindici) giorni. Decorso tale termine senza esito e senza che sia stata contestata formalmente e motivatamente la fondatezza della richiesta, la Stazione appaltante provvede alla liquidazione del certificato di pagamento trattenendo una somma corrispondente ai crediti vantati dal personale dipendente, ai fini di cui all'articolo Art. 47, comma 2.

Art. 28. Ritardo nei pagamenti delle rate di acconto e della rata di saldo

1. Non sono dovuti interessi per i primi 45 (quarantacinque) giorni intercorrenti tra il verificarsi delle condizioni e delle circostanze per l'emissione del certificato di pagamento ai sensi dell'articolo Art. 25 e la sua effettiva emissione e messa a disposizione della Stazione appaltante per la liquidazione; trascorsi i 45 giorni senza che sia emesso il certificato di pagamento, sono dovuti all'appaltatore gli interessi legali per i primi 60 (sessanta) giorni di ritardo; trascorso inutilmente anche questo termine spettano all'appaltatore gli interessi di mora.
2. Per il calcolo degli interessi moratori si prende a riferimento il Tasso B.C.E. di cui all'articolo 5, comma 2, del D.Lgs. 231/2002, maggiorato di 8 (otto) punti percentuali.
3. Il pagamento degli interessi avviene d'ufficio, senza necessità di domande o riserve, in occasione del pagamento, in acconto o a saldo, immediatamente successivo; il pagamento dei predetti interessi prevale sul pagamento delle somme a titolo di esecuzione dei lavori.
4. Ai sensi dell'articolo 1460 del codice civile, l'appaltatore può, trascorsi i termini di cui ai commi precedenti, oppure nel caso in cui l'ammontare delle rate di acconto, per le quali non sia stato tempestivamente emesso il certificato o il titolo di spesa, raggiunga un quarto dell'importo netto contrattuale, rifiutarsi di adempiere alle proprie obbligazioni se la Stazione appaltante non provveda contemporaneamente al pagamento integrale di quanto maturato; in alternativa, l'appaltatore può, previa costituzione in mora della Stazione appaltante, promuovere il giudizio per la dichiarazione di risoluzione del contratto, trascorsi 60 (sessanta) giorni dalla data della predetta costituzione in mora

Art. 29. Revisione prezzi e adeguamento corrispettivo

1. E' esclusa qualsiasi revisione dei prezzi, ai sensi dell'articolo 106 comma 1 lettera a) del codice dei contratti e non si applica l'articolo 1664, primo periodo, del codice civile.

Art. 30. Cessione del contratto e cessione dei crediti

1. La cessione del contratto è vietata sotto qualsiasi forma; ogni atto contrario è nullo di diritto.
2. Ai sensi del combinato disposto dell'articolo 106 comma 13 del codice dei contratti e della legge 21 febbraio 1991, n. 52 è ammessa la cessione dei crediti. Ai fini dell'opponibilità alle stazioni appaltanti, le cessioni di crediti devono essere stipulate mediante atto pubblico o scrittura privata autenticata e devono essere notificate alle amministrazioni debentriche che, previa comunicazione all'ANAC, le rendono efficaci e opponibili a seguito di espressa accettazione.

CAPO 6

GARANZIE

Art. 31. Garanzie per la partecipazione

1. In accordo all'articolo 93 del codice dei contratti, per la partecipazione è richiesta una cauzione provvisoria, pari al 2,00% del prezzo base indicato nel bando o nell'invito se non diversamente indicato. In caso di partecipazione alla gara di un raggruppamento temporaneo di imprese, la garanzia fideiussoria deve riguardare tutte le imprese appartenenti al raggruppamento medesimo.

2. Fermo restando il limite all'utilizzo del contante di cui all'articolo 49, comma 1, del decreto legislativo 21 novembre 2007, n. 231, la cauzione può essere costituita, a scelta dell'offerente, in contanti, con bonifico, in assegni circolari o in titoli del debito pubblico garantiti dallo Stato al corso del giorno del deposito, presso una sezione di tesoreria provinciale o presso le aziende autorizzate, a titolo di pegno a favore dell'amministrazione aggiudicatrice.
3. La garanzia fideiussoria a scelta dell'appaltatore può essere rilasciata da imprese bancarie o assicurative che rispondano ai requisiti di solvibilità previsti dalle leggi che ne disciplinano le rispettive attività o rilasciata dagli intermediari iscritti nell'albo di cui all'articolo 107 del decreto legislativo 1° settembre 1993, n. 385, che svolgono in via esclusiva o prevalente attività di rilascio di garanzie e che sono sottoposti a revisione contabile da parte di una società di revisione iscritta nell'albo previsto dall'articolo 161 del decreto legislativo 24 febbraio 1998, n. 58, e che abbiano i requisiti minimi di solvibilità richiesti dalla vigente normativa bancaria assicurativa.
4. La garanzia deve prevedere espressamente la rinuncia al beneficio della preventiva escussione del debitore principale, la rinuncia all'eccezione di cui all'articolo 1957, comma 2, del codice civile, nonché l'operatività della garanzia medesima entro quindici giorni, a semplice richiesta scritta della stazione appaltante.
5. La garanzia deve avere validità per almeno centottanta giorni dalla data di presentazione dell'offerta se non diversamente indicato nel bando o l'invito, in relazione alla durata presumibile del procedimento, e possono altresì prescrivere che l'offerta sia corredata dall'impegno del garante a rinnovare la garanzia, per la durata indicata nel bando, nel caso in cui al momento della sua scadenza non sia ancora intervenuta l'aggiudicazione.
6. La garanzia copre la mancata sottoscrizione del contratto dopo l'aggiudicazione dovuta ad ogni fatto riconducibile all'affidatario o all'adozione di informazione antimafia interdittiva emessa ai sensi degli articoli 84 e 91 del decreto legislativo 6 settembre 2011, n. 159; la garanzia è svincolata automaticamente al momento della sottoscrizione del contratto.
7. La stazione appaltante, nell'atto con cui comunica l'aggiudicazione ai non aggiudicatari, provvede contestualmente, nei loro confronti, allo svincolo della garanzia di cui al comma 1, tempestivamente e comunque entro un termine non superiore a trenta giorni dall'aggiudicazione, anche quando non sia ancora scaduto il termine di validità della garanzia.

Art. 32. Garanzie per l'esecuzione

1. L'appaltatore per la sottoscrizione del contratto deve costituire una garanzia a sua scelta sottoforma di cauzione o fideiussione pari al 10 per cento dell'importo contrattuale e tale obbligazione è indicata negli atti e documenti a base di affidamento di lavori. Al fine di salvaguardare l'interesse pubblico alla conclusione del contratto nei termini e nei modi programmati in caso di aggiudicazione con ribassi superiori al dieci per cento la garanzia da costituire è aumentata di tanti punti percentuali quanti sono quelli eccedenti il 10 per cento. Ove il ribasso sia superiore al venti per cento, l'aumento è di due punti percentuali per ogni punto di ribasso superiore al venti per cento. La cauzione è prestata a garanzia dell'adempimento di tutte le obbligazioni del contratto e del risarcimento dei danni derivanti dall'eventuale inadempimento delle obbligazioni stesse, nonché a garanzia del rimborso delle somme pagate in più all'esecutore rispetto alle risultanze della liquidazione finale, salva comunque la risarcibilità del maggior danno verso l'appaltatore. La garanzia cessa di avere effetto solo alla data di emissione del certificato di regolare esecuzione. La stazione appaltante può richiedere al soggetto aggiudicatario la reintegrazione della garanzia ove questa sia venuta meno in tutto o in parte; in caso di inottemperanza la reintegrazione si effettua a valere sui ratei di prezzo da corrispondere all'esecutore.
2. La garanzia fideiussoria di cui al comma 1 a scelta dell'appaltatore può essere rilasciata da imprese bancarie o assicurative che rispondano ai requisiti di solvibilità previsti dalle leggi che ne disciplinano le rispettive attività o rilasciata dagli intermediari finanziari iscritti nell'albo di cui all'articolo 107 del decreto legislativo 10 settembre 1993, n. 385, che svolgono in via esclusiva o prevalente attività di rilascio di garanzie e che sono sottoposti a revisione contabile da parte di una società di revisione iscritta nell'albo previsto dall'articolo 161 del decreto legislativo 24 febbraio 1998, n. 58 e che abbiano i requisiti minimi di solvibilità richiesti dalla vigente normativa bancaria assicurativa. La garanzia deve prevedere

espressamente la rinuncia al beneficio della preventiva escussione del debitore principale, la rinuncia all'eccezione di cui all'articolo 1957, secondo comma, del codice civile, nonché l'operatività della garanzia medesima entro quindici giorni, a semplice richiesta scritta della stazione appaltante.

3. La garanzia fideiussoria è progressivamente svincolata a misura dell'avanzamento dell'esecuzione, nel limite massimo del 80 per cento dell'iniziale importo garantito. L'ammontare residuo della cauzione definitiva deve permanere fino alla data di emissione certificato di regolare esecuzione, o comunque fino a dodici mesi dalla data di ultimazione dei lavori risultante dal relativo certificato. Lo svincolo è automatico, senza necessità di nulla osta del committente, con la sola condizione della preventiva consegna all'istituto garante, da parte dell'appaltatore o del concessionario, degli stati di avanzamento dei lavori, in originale o in copia autentica, attestanti l'avvenuta esecuzione. Il mancato svincolo nei quindici giorni dalla consegna degli stati di avanzamento costituisce inadempimento del garante nei confronti dell'impresa per la quale la garanzia è prestata.
4. In caso di raggruppamenti temporanei le garanzie fideiussorie e le garanzie assicurative sono presentate, su mandato irrevocabile, dalla mandataria in nome e per conto di tutti i concorrenti ferma restando la responsabilità solidale tra le imprese.
5. La mancata costituzione della garanzia di cui al comma 1 determina la decadenza dell'affidamento e l'acquisizione della cauzione provvisoria presentata in sede di offerta da parte della stazione appaltante, che aggiudica l'appalto o la concessione al concorrente che segue nella graduatoria.

Art. 33. Riduzione delle garanzie

1. Ai sensi dell'articolo 93 del codice dei contratti, l'importo della garanzia di cui all'articolo Art. 31 e del suo eventuale rinnovo, è ridotto del 50 per cento per gli operatori economici ai quali venga rilasciata, da organismi accreditati, ai sensi delle norme europee della serie UNI CEI EN 45000 e della serie UNI CEI EN ISO/IEC 17000, la certificazione del sistema di qualità conforme alle norme europee della serie UNI CEI ISO 9000. Si applica la riduzione del 50 per cento, non cumulabile con quella di cui al primo periodo, anche nei confronti delle microimprese, piccole e medie imprese e dei raggruppamenti di operatori economici o consorzi ordinari costituiti esclusivamente da microimprese, piccole e medie imprese.
2. L'importo della garanzia e del suo eventuale rinnovo è ridotto del 30 per cento, anche cumulabile con la riduzione di cui al comma 1, per gli operatori economici in possesso di registrazione al sistema comunitario di ecogestione e audit (EMAS), ai sensi del regolamento (CE) n. 1221/2009 del Parlamento europeo e del Consiglio, del 25 novembre 2009, o del 20 per cento per gli operatori in possesso di certificazione ambientale ai sensi della norma UNI EN ISO 14001.
3. L'importo della garanzia e del suo eventuale rinnovo è ridotto del 15 per cento, anche cumulabile con le riduzioni di cui ai comma precedenti, per gli operatori economici che sviluppano un inventario di gas ad effetto serra ai sensi della norma UNI EN ISO 14064-1 o un'impronta climatica (carbon footprint) di prodotto ai sensi della norma UNI ISO/TS 14067.
4. In caso di cumulo delle riduzioni, la riduzione successiva deve essere calcolata sull'importo che risulta dalla riduzione precedente.
5. Per fruire dei benefici di cui ai comma 1, 2 e 3, l'operatore economico segnala, in sede di offerta, il possesso dei relativi requisiti, e lo documenta nei modi prescritti dalle norme vigenti.

Art. 34. Obblighi assicurativi a carico dell'appaltatore

1. L'appaltatore è obbligato, almeno 10 (dieci) giorni prima della data prevista per la consegna dei lavori ai sensi dell'articolo Art. 12, a costituire e consegnare una polizza di assicurazione che copra i danni subiti dalle stazioni appaltanti a causa del danneggiamento o della distruzione totale o parziale di impianti ed opere, anche preesistenti, verificatisi nel corso dell'esecuzione dei lavori.
2. L'importo della somma da assicurare che, di norma, corrisponde all'importo del contratto stesso qualora non sussistano motivate particolari circostanze che impongano un importo da assicurare superiore e comunque indicato nei documenti e negli atti a base di gara.
3. La polizza di cui al comma 1 deve assicurare la stazione appaltante contro la responsabilità civile per danni causati a terzi nel corso dell'esecuzione dei lavori il cui massimale è pari al cinque per cento della somma

assicurata per le opere con un minimo di 500.000 euro ed un massimo di 5.000.000 di euro.

4. La copertura assicurativa decorre dalla data di consegna dei lavori e cessa alla data di emissione del certificato di collaudo provvisorio o del certificato di regolare esecuzione o comunque decorsi dodici mesi dalla data di ultimazione dei lavori risultante dal relativo certificato.
5. L'omesso o il ritardato pagamento delle somme dovute a titolo di premio o di commissione da parte dell'esecutore non comporta l'inefficacia della garanzia nei confronti della stazione appaltante.

CAPO 7

ESECUZIONE DEI LAVORI E MODIFICA DEI CONTRATTI

Art. 35. Variazione dei lavori

1. Ai sensi dell'articolo 106 del codice degli appalti, i contratti possono essere modificati secondo le modalità previste nei documenti di gara iniziali e comunque secondo le condizioni di cui al comma 1 e comma 2 del medesimo articolo.
2. Le modifiche in contrasto con le disposizioni di cui al comma 1 del presente articolo saranno possibili mediante nuova procedura di appalto.
3. Non costituiscono varianti al progetto esecutivo, prestazioni e forniture extra contrattuali di qualsiasi genere, eseguite senza preventivo ordine scritto della direzione lavori, recante anche, ove prescritto dalla legge o dal regolamento, gli estremi dell'approvazione da parte della Stazione appaltante.
4. L'appaltatore deve presentare ogni reclamo o riserva per iscritto al direttore dei lavori prima dell'esecuzione dell'opera oggetto della contestazione. Non sono prese in considerazione, infatti, domande di maggiori compensi su quanto stabilito in contratto, per qualsiasi natura o ragione, qualora non vi sia accordo preventivo scritto prima dell'inizio dell'opera oggetto di tali richieste.
5. Le varianti in corso d'opera sono comunicate dal RUP all'Osservatorio di cui all'articolo 213 del codice dei contratti, tramite le sezioni regionali, entro trenta giorni dall'approvazione da parte della stazione appaltante per le valutazioni e gli eventuali provvedimenti di competenza.
6. La variante deve comprendere, ove ritenuto necessario dal direttore dei lavori o dal responsabile del procedimento, l'adeguamento del piano sostitutivo di sicurezza, oppure, qualora ricorrano le condizioni di cui all'articolo 90, comma 5, del Decreto n. 81 del 2008, la redazione del piano di sicurezza e coordinamento con i relativi costi non assoggettati a ribasso.
7. Se le varianti comportano la sospensione dei lavori in applicazione di provvedimenti assunti dall'Autorità Giudiziaria sia ordinaria che amministrativa, anche in seguito alla segnalazione dell'Autorità Nazionale Anticorruzione di cui all'articolo 37 della legge n. 114 del 20014, si applicano le disposizioni di cui agli articoli Art. 15 e Art. 16.

Art. 36. Varianti per errori od omissioni progettuali

1. I contratti possono parimenti essere modificati anche a causa di errori o di omissioni del progetto esecutivo che pregiudicano, in tutto o in parte, la realizzazione dell'opera o la sua utilizzazione, senza necessità di una nuova procedura, se il valore della modifica è contemporaneamente al di sotto delle soglie di rilevanza comunitaria definite all'art. 35 del codice degli appalti e al 15 per cento del valore iniziale del contratto.
2. Ai sensi dell'articolo 106, comma 8, del codice dei contratti, la stazione appaltante comunica all'ANAC le modificazioni al contratto di cui al comma 1, entro trenta giorni dal loro perfezionamento. In caso di mancata o tardiva comunicazione l'Autorità irroga una sanzione amministrativa al RUP di importo compreso tra 50 e 200 euro per giorno di ritardo.
3. La risoluzione del contratto, soggetta alle disposizioni di cui all'articolo Art. 49, comporta il pagamento dei lavori eseguiti, dei materiali utili e del 10 per cento dei lavori non eseguiti, fino a quattro quinti dell'importo del contratto originario.
4. La responsabilità dei danni subiti dalla Stazione appaltante è a carico dei titolari dell'incarico di

progettazione; si considerano errore od omissione di progettazione l'inadeguata valutazione dello stato di fatto, la mancata od erronea identificazione della normativa tecnica vincolante per la progettazione, il mancato rispetto dei requisiti funzionali ed economici prestabiliti e risultanti da prova scritta, la violazione delle norme di diligenza nella predisposizione degli elaborati progettuali.

Art. 37. Prezzi applicabili ai nuovi lavori e nuovi prezzi

1. Le eventuali variazioni sono valutate mediante l'applicazione dei prezzi di cui all'elenco prezzi contrattuale come determinati ai sensi dell'Art. 3, comma 3.
2. Se tra i prezzi di cui all'elenco prezzi contrattuale di cui al comma 1, non sono previsti prezzi per i lavori in variante, si procede alla formazione di nuovi prezzi, mediante apposito verbale di concordamento.

CAPO 8

DISPOSIZIONI IN MATERIA DI SICUREZZA

Art. 38. Adempimenti preliminari in materia di sicurezza

1. L'appaltatore, come disciplinato dall'articolo 90, comma 9, del D.Lgs. 81/2008, deve trasmettere alla Stazione appaltante, entro il termine prescritto da quest'ultima con apposita richiesta o, in assenza di questa, entro 30 giorni dall'aggiudicazione definitiva e comunque prima della stipulazione del contratto o, prima della redazione del verbale di consegna dei lavori se questi sono iniziati nelle more della stipula del contratto:
 - a. una dichiarazione dell'organico medio annuo, distinto per qualifica, corredata dagli estremi delle denunce dei lavoratori effettuate all'Istituto nazionale della previdenza sociale (INPS), all'Istituto nazionale assicurazione infortuni sul lavoro (INAIL) e alle casse edili;
 - b. una dichiarazione relativa al contratto collettivo stipulato dalle organizzazioni sindacali comparativamente più rappresentative, applicato ai lavoratori dipendenti;
 - c. il certificato della Camera di Commercio, Industria, Artigianato e Agricoltura, in corso di validità, oppure, in alternativa, ai fini dell'acquisizione d'ufficio, l'indicazione della propria esatta ragione sociale, numeri di codice fiscale e di partita IVA, numero REA;
 - d. il DURC, ai sensi dell'articolo 53, comma 2;
 - e. il documento di valutazione dei rischi di cui al combinato disposto degli articoli 17, comma 1, lettera a), e 28, commi 1, 1-bis, 2 e 3, del Decreto n. 81 del 2008. Se l'impresa occupa fino a 10 lavoratori, ai sensi dell'articolo 29, comma 5, primo periodo, del Decreto n. 81 del 2008, la valutazione dei rischi è effettuata secondo le procedure standardizzate di cui al decreto interministeriale 30 novembre 2012 e successivi aggiornamenti;
 - f. una dichiarazione di non essere destinatario di provvedimenti di sospensione o di interdizione di cui all'articolo 14 del Decreto n. 81 del 2008.
2. Entro gli stessi termini di cui al comma precedente, l'appaltatore deve trasmettere al coordinatore per l'esecuzione il nominativo e i recapiti del proprio Responsabile del servizio prevenzione e protezione e del proprio Medico competente di cui rispettivamente all'articolo 31 e all'articolo 38 del D.Lgs. 81/2008, nonché:
 - a. il PSS di cui all'articolo Art. 40.

Art. 39. Norme di sicurezza generali e sicurezza nel cantiere

1. L'appaltatore, anche ai sensi dell'articolo 97, comma 1, del D.Lgs. 81/2008, deve:
 - a. osservare le misure generali di tutela di cui agli articoli 15, 17, 18 e 19 del Decreto n. 81 del 2008 e all'allegato XIII allo stesso decreto nonché le altre disposizioni del medesimo decreto applicabili alle lavorazioni previste nel cantiere;
 - b. rispettare e curare il pieno rispetto di tutte le norme vigenti in materia di prevenzione degli infortuni e

- igiene del lavoro e in ogni caso in condizione di permanente sicurezza e igiene, nell'osservanza delle disposizioni degli articoli da 108 a 155 del Decreto n. 81 del 2008 e degli allegati XVII, XVIII, XIX, XX, XXII, XXIV, XXV, XXVI, XXVII, XXVIII, XXIX, XXX, XXXI, XXXII, XXXIII, XXXIV, XXXV e XLI, allo stesso decreto;
- c. verificare costantemente la presenza di tutte le condizioni di sicurezza dei lavori affidati;
- d. osservare scrupolosamente le disposizioni del vigente Regolamento Locale di Igiene, per quanto attiene la gestione del cantiere.
2. L'appaltatore predispone, per tempo e secondo quanto previsto dalle vigenti disposizioni, gli appositi piani per la riduzione del rumore, in relazione al personale e alle attrezzature utilizzate.
 3. L'appaltatore garantisce che le lavorazioni, comprese quelle affidate ai subappaltatori, siano eseguite secondo il criterio «incident and injury free».
 4. L'appaltatore non può iniziare o continuare i lavori se è in difetto rispetto a quanto stabilito all'articolo Art. 38, commi 1, 2 o 4, oppure agli articoli Art. 40, Art. 41, Art. 42 o Art. 43.

Art. 40. Piano di sicurezza e di coordinamento (PSC)/sostitutivo (PSS)

1. L'appaltatore deve predisporre, entro trenta giorni dall'aggiudicazione e comunque prima dell'inizio dei lavori, il PSS di cui al punto 3.1 dell'allegato XV al D.Lgs. 81/2008. Il PSS deve rispettare i contenuti minimi previsti dall'allegato III al decreto interministeriale 9 settembre 2014 (pubblicato sulla G.U. n. 212 del 12 settembre 2014) ed è messo a disposizione delle autorità competenti preposte alle verifiche ispettive di controllo dei cantieri.
2. Qualora prima della stipulazione del contratto o nel corso dei lavori si verifichi la presenza di pluralità di imprese ai sensi del combinato disposto degli articoli 90, comma 5, e 92, comma 2, del D.Lgs. 81/2008, la Stazione appaltante nomina il coordinatore per la sicurezza in fase di esecuzione il quale provvede tempestivamente a redigere:
 - a. il PSC disciplinato dall'articolo 100 del D.Lgs. 81 de 2008;
 - b. il Fascicolo tecnico con le caratteristiche dell'opera di cui all'articolo 91, comma 1, lettera b), del D. Lgs. n. 81 del 2008.
3. Il periodo temporale necessario per adempiere al comma 2, lettera a), costituisce automatico differimento dei termini di ultimazione di cui all'articolo Elaborato non valido. Inoltre, nelle more degli stessi adempimenti, se i lavori non possono iniziare non decorre il termine per l'inizio dei lavori di cui all'articolo Art. 12 e se i lavori non possono utilmente proseguire si provvede sospensione e alla successiva ripresa dei lavori ai sensi degli articoli Art. 15 e Art. 16.

Art. 41. Modifiche e integrazioni al piano di sicurezza e coordinamento/sostitutivo

1. L'appaltatore può, nel corso dei lavori, apportare motivatamente modifiche e integrazioni al PSS delle misure per la sicurezza fisica dei lavoratori di cui al punto 3.1 dell'allegato XV al D.Lgs. 81/2008, per renderlo coerente a nuove situazioni oggettive oppure per apportare concreti e dimostrati miglioramenti alle misure di sicurezza. Si applica l'articolo Art. 40.

Art. 42. Piano Operativo di Sicurezza

1. Il PSS di cui all'articolo Art. 40 è integrato, come previsto al punto 3.2.2. dell'allegato XV al D.Lgs. 81/2008, con gli elementi del POS, che attiene alle scelte autonome e relative responsabilità nell'organizzazione del cantiere e nell'esecuzione dei lavori.

Art. 43. Osservanza e attuazione dei piani di sicurezza

1. L'appaltatore è obbligato ad osservare le misure generali di tutela di cui all'articolo 15 del D.Lgs. 81/2008, con particolare riguardo alle circostanze e agli adempimenti descritti agli articoli da 88 a 104 e agli allegati da XVI a XXV dello stesso decreto.
2. I piani di sicurezza devono essere conformi all'allegato XV al D.Lgs. 81/2008, nonché alla migliore

letteratura tecnica in materia.

3. L'appaltatore è obbligato a comunicare tempestivamente prima dell'inizio dei lavori e quindi periodicamente, a richiesta della Stazione appaltante o del coordinatore, l'iscrizione alla camera di commercio, industria, artigianato e agricoltura, l'indicazione dei contratti collettivi applicati ai lavoratori dipendenti e la dichiarazione circa l'assolvimento degli obblighi assicurativi e previdenziali.
4. Il piano sostitutivo di sicurezza è parte integrante del contratto di appalto. Le gravi o ripetute violazioni del piano stesso da parte dell'appaltatore, comunque accertate, previa formale costituzione in mora dell'interessato, costituiscono causa di risoluzione del contratto.
5. L'appaltatore è solidalmente responsabile con i subappaltatori per i loro adempimenti in materia di sicurezza.

CAPO 9

DISCIPLINA DEL SUBAPPALTO

Art. 44. Subappalto

1. Il subappalto è il contratto con il quale l'appaltatore affida a terzi l'esecuzione di tutto o parte delle prestazioni o lavorazioni oggetto del contratto di appalto.
Costituisce, comunque, subappalto qualsiasi contratto avente ad oggetto attività ovunque espletate che richiedono l'impiego di manodopera, quali le forniture con posa in opera e i noli a caldo, se singolarmente di importo superiore al 2 per cento dell'importo delle prestazioni affidate o di importo superiore a 100.000 euro e qualora l'incidenza del costo della manodopera e del personale sia superiore al 50 per cento dell'importo del contratto da affidare.
Fatto salvo quanto previsto dal comma 5 dell'articolo 105 del codice dei contratti, l'eventuale subappalto non può superare la quota del 30 per cento dell'importo complessivo del contratto di lavori.
2. L'affidatario comunica alla stazione appaltante, prima dell'inizio della prestazione, per tutti i sub-contratti che non sono subappalti, stipulati per l'esecuzione dell'appalto, il nome del sub-contraente, l'importo del sub-contratto, l'oggetto dei lavori affidati. Sono, altresì, comunicate alla stazione appaltante eventuali modifiche a tali informazioni avvenute nel corso del sub-contratto. E' altresì fatto obbligo di acquisire nuova autorizzazione integrativa qualora l'oggetto del subappalto subisca variazioni e l'importo dello stesso sia incrementato nonché siano variati i requisiti di cui al comma 7 dell'articolo 105 del codice dei contratti.
3. I lavori appartenenti alla categoria prevalente di cui all'articolo Art. 4, comma 1, sono subappaltabili. I lavori appartenenti alle categorie diverse da quella prevalente sono scorporabili o subappaltabili, a scelta dell'appaltatore, ferme restando le prescrizioni di cui all'articolo Art. 4.
4. I soggetti affidatari dei contratti possono affidare in subappalto le opere o i lavori compresi nel contratto esclusivamente alle seguenti condizioni, previa autorizzazione della stazione appaltante purché:
 - a. l'affidatario del subappalto non abbia partecipato alla procedura per l'affidamento dell'appalto;
 - b. il subappaltatore sia qualificato nella relativa categoria;
 - c. all'atto dell'offerta siano stati indicati i lavori o le parti di opere ovvero i servizi e le forniture o parti di servizi e forniture che si intende subappaltare;
 - d. il concorrente dimostri l'assenza in capo ai subappaltatori dei motivi di esclusione di cui all'articolo 80 del codice dei contratti.
5. È obbligatoria l'indicazione della terna di subappaltatori in sede di offerta, qualora gli appalti di lavori, servizi e forniture siano di importo pari o superiore alle soglie di cui all'articolo 35 del codice dei contratti o, indipendentemente dall'importo a base di gara, riguardino le attività maggiormente esposte a rischio di infiltrazione mafiosa, come individuate al comma 53 dell'articolo 1 della legge 6 novembre 2012, n. 190. Nel caso di appalti aventi ad oggetto più tipologie di prestazioni, la terna di subappaltatori va indicata con riferimento a ciascuna tipologia di prestazione omogenea prevista nel bando di gara.
6. L'affidatario provvede al deposito del contratto di subappalto presso la stazione appaltante almeno venti giorni prima della data di effettivo inizio dell'esecuzione delle relative prestazioni. Al momento del deposito del contratto di subappalto presso la stazione appaltante l'affidatario trasmette altresì la

certificazione attestante il possesso da parte del subappaltatore dei requisiti di qualificazione prescritti dalla normativa in relazione alla prestazione subappaltata e la dichiarazione del subappaltatore attestante il possesso dei requisiti generali di cui all'articolo 80 del codice dei contratti.

7. L'affidatario deve praticare, per le prestazioni affidate in subappalto, gli stessi prezzi unitari risultanti dall'aggiudicazione, con ribasso non superiore al venti per cento, nel rispetto degli standard qualitativi e prestazionali previsti nel contratto di appalto.
8. L'affidatario e, per suo tramite, i subappaltatori, trasmettono alla stazione appaltante prima dell'inizio dei lavori la documentazione di avvenuta denuncia agli enti previdenziali, inclusa la Cassa edile, ove presente, assicurativi e antinfortunistici. Ai fini del pagamento delle prestazioni rese nell'ambito dell'appalto o del subappalto, la stazione appaltante acquisisce d'ufficio il documento unico di regolarità contributiva in corso di validità relativo all'affidatario e a tutti i subappaltatori.
9. Al fine di contrastare il fenomeno del lavoro sommerso ed irregolare, il documento unico di regolarità contributiva è comprensivo della verifica della congruità della incidenza della mano d'opera relativa allo specifico contratto affidato. Tale congruità, per i lavori edili è verificata dalla Cassa edile in base all'accordo assunto a livello nazionale tra le parti sociali firmatarie del contratto collettivo nazionale comparativamente più rappresentative per l'ambito del settore edile ed il Ministero del lavoro e delle politiche sociali; per i lavori non edili è verificata in comparazione con lo specifico contratto collettivo applicato.
10. L'affidatario deve provvedere a sostituire i subappaltatori relativamente ai quali apposita verifica abbia dimostrato la sussistenza dei motivi di esclusione di cui all'articolo 80 del codice dei contratti.
11. Per i lavori, nei cartelli esposti all'esterno del cantiere devono essere indicati anche i nominativi di tutte le imprese subappaltatrici.
12. L'affidatario che si avvale del subappalto o del cottimo deve allegare alla copia autentica del contratto la dichiarazione circa la sussistenza o meno di eventuali forme di controllo o di collegamento a norma dell'articolo 2359 del codice civile con il titolare del subappalto o del cottimo. Analoga dichiarazione deve essere effettuata da ciascuno dei soggetti partecipanti nel caso di raggruppamento temporaneo, società o consorzio. La stazione appaltante provvede al rilascio dell'autorizzazione di cui all' Art. 4 entro trenta giorni dalla relativa richiesta; tale termine può essere prorogato una sola volta, ove ricorrano giustificati motivi. Trascorso tale termine senza che si sia provveduto, l'autorizzazione si intende concessa. Per i subappalti o cottimi di importo inferiore al 2 per cento dell'importo delle prestazioni affidate o di importo inferiore a 100.000 euro, i termini per il rilascio dell'autorizzazione da parte della stazione appaltante sono ridotti della metà.
13. L'esecuzione delle prestazioni affidate in subappalto non può formare oggetto di ulteriore subappalto.
14. Le disposizioni di cui al presente articolo si applicano anche ai raggruppamenti temporanei e alle società anche consortili, quando le imprese riunite o consorziate non intendono eseguire direttamente le prestazioni scorporabili; si applicano altresì agli affidamenti con procedura negoziata. Ai fini dell'applicazione delle disposizioni del presente articolo è consentita, in deroga all'articolo 48, comma 9, primo periodo, del codice dei contratti, la costituzione dell'associazione in partecipazione quando l'associante non intende eseguire direttamente le prestazioni assunte in appalto.

Art. 45. Responsabilità in materia di subappalto

1. Ai sensi dell'articolo 105, comma 8, del codice dei contratti, il contraente principale resta responsabile in via esclusiva nei confronti della stazione appaltante. L'aggiudicatario è responsabile in solido con il subappaltatore in relazione agli obblighi retributivi e contributivi, ai sensi dell'articolo 29 del decreto legislativo 10 settembre 2003, n. 276.
2. L'affidatario è responsabile in solido dell'osservanza del trattamento economico e normativo stabilito dai contratti collettivi nazionale e territoriale in vigore per il settore e per la zona nella quale si eseguono le prestazioni da parte dei subappaltatori nei confronti dei loro dipendenti per le prestazioni rese nell'ambito del subappalto.
3. In caso di ritardo nel pagamento delle retribuzioni dovute al personale dipendente dell'esecutore o del subappaltatore o dei soggetti titolari di subappalti e cottimi, nonché in caso di inadempienza contributiva risultante dal documento unico di regolarità contributiva, si applicano le disposizioni di cui all'articolo 30,

commi 5 e 6 del codice degli appalti.

4. L'affidatario è solidalmente responsabile con il subappaltatore degli adempimenti, da parte di questo ultimo, degli obblighi di sicurezza previsti dalla normativa vigente.
5. Il subappalto non autorizzato comporta, anche ai sensi dell'articolo 1456 del codice civile, inadempimento contrattualmente grave ed essenziale con la conseguente possibilità, per la Stazione appaltante, di risolvere il contratto in danno dell'appaltatore. Le sanzioni penali sono disciplinate dall'articolo 21 della legge 13 settembre 1982, n. 646 e ss.mm.ii. (sanzione pecuniaria fino a un terzo dell'importo dell'appalto, arresto da sei mesi ad un anno).

Art. 46. Pagamenti dei subappaltatori

1. In accordo all'articolo 105, comma 13, del codice dei contratti, la stazione appaltante corrisponde direttamente al subappaltatore, al cottimista, al prestatore di servizi ed al fornitore di beni o lavori, l'importo dovuto per le prestazioni dagli stessi eseguite nei seguenti casi:
 - a. quando il subappaltatore o il cottimista è una microimpresa o piccola impresa;
 - b. in caso inadempimento da parte dell'affidatario;
2. L'affidatario corrisponde i costi della sicurezza, relativi alle prestazioni affidate in subappalto, alle imprese subappaltatrici senza alcun ribasso; la stazione appaltante, sentito il direttore dei lavori, il coordinatore della sicurezza in fase di esecuzione, ovvero il direttore dell'esecuzione, provvede alla verifica dell'effettiva applicazione della presente disposizione.

CAPO 10

CONTROVERSIE, MANODOPERA, ESECUZIONE D'UFFICIO

Art. 47. Accordo bonario e transazione

1. Ai sensi dell'articolo 205 del codice dei contratti, le disposizioni del presente articolo relative all'accordo bonario si applicano qualora in seguito all'iscrizione di riserve sui documenti contabili, l'importo economico dell'opera vari tra il 5 ed il 15 per cento dell'importo contrattuale.
Il procedimento dell'accordo bonario riguarda tutte le riserve iscritte fino al momento dell'avvio del procedimento stesso e può essere reiterato quando le riserve iscritte, ulteriori e diverse rispetto a quelle già esaminate, raggiungano nuovamente l'importo di cui al primo periodo, nell'ambito comunque di un limite massimo complessivo del 15 per cento dell'importo del contratto.
2. Il direttore dei lavori o il direttore dell'esecuzione del contratto dà immediata comunicazione al responsabile unico del procedimento delle riserve di cui al comma 1, trasmettendo nel più breve tempo possibile una propria relazione riservata.
Il responsabile unico del procedimento valuta l'ammissibilità e la non manifesta infondatezza delle riserve ai fini dell'effettivo raggiungimento del limite di valore di cui al comma 1 e attiva l'accordo bonario per la risoluzione delle riserve iscritte prima dell'approvazione del certificato di regolare esecuzione.
3. Il responsabile unico del procedimento, entro 15 giorni dalla comunicazione di cui al comma 2, acquisita la relazione riservata del direttore dei lavori e, ove costituito, dell'organo di collaudo, può richiedere alla Camera arbitrale l'indicazione di una lista di cinque esperti aventi competenza specifica in relazione all'oggetto del contratto. Il responsabile unico del procedimento e il soggetto che ha formulato le riserve scelgono d'intesa, nell'ambito della lista, l'esperto incaricato della formulazione della proposta motivata di accordo bonario. In caso di mancata intesa tra il responsabile unico del procedimento e il soggetto che ha formulato le riserve, entro quindici giorni dalla trasmissione della lista l'esperto è nominato dalla Camera arbitrale che ne fissa anche il compenso secondo le modalità definite all'articolo 209, comma 16, del codice dei contratti. La proposta è formulata dall'esperto entro novanta giorni dalla nomina. Qualora il RUP non richieda la nomina dell'esperto, la proposta è formulata dal RUP entro novanta giorni dalla comunicazione di cui al comma 2.

4. L'esperto, qualora nominato, ovvero il RUP, verificano le riserve in contraddittorio con il soggetto che le ha formulate, effettuano eventuali ulteriori audizioni, istruiscono la questione anche con la raccolta di dati e informazioni e con l'acquisizione di eventuali altri pareri, e formulano, accertata e verificata la disponibilità di idonee risorse economiche, una proposta di accordo bonario, che viene trasmessa al dirigente competente della stazione appaltante e al soggetto che ha formulato le riserve. Se la proposta è accettata dalle parti, entro quarantacinque giorni dal suo ricevimento, l'accordo bonario è concluso e viene redatto verbale sottoscritto dalle parti. L'accordo ha natura di transazione. Sulla somma riconosciuta in sede di accordo bonario sono dovuti gli interessi al tasso legale a decorrere dal sessantesimo giorno successivo alla accettazione dell'accordo bonario da parte della stazione appaltante. In caso di reiezione della proposta da parte del soggetto che ha formulato le riserve ovvero di inutile decorso del termine di cui al secondo periodo possono essere aditi gli arbitri o il giudice ordinario.
5. Le controversie relative a diritti soggettivi derivanti dall'esecuzione possono essere risolte mediante transazione nel rispetto del codice civile, solo ed esclusivamente nell'ipotesi in cui non risulti possibile esperire altri rimedi alternativi all'azione giurisdizionale.
Ove il valore dell'importo sia superiore a 200.000 euro, è acquisito il parere in via legale dell'Avvocatura dello Stato, qualora si tratti di amministrazioni centrali, ovvero di un legale interno alla struttura, ove esistente, secondo il rispettivo ordinamento, qualora si tratti di amministrazioni sub centrali.
La proposta di transazione può essere formulata sia dal soggetto aggiudicatario che dal dirigente competente, sentito il responsabile unico del procedimento.
6. L'impresa, in caso di rifiuto della proposta di accordo bonario ovvero di inutile decorso del termine per l'accettazione, può instaurare un contenzioso giudiziario entro i successivi sessanta giorni, a pena di decadenza.

Art. 48. Controversie e arbitrato

1. Le controversie sui diritti soggettivi, comprese quelle conseguenti al mancato raggiungimento dell'accordo bonario di cui all'articolo Art. 45, saranno deferite ad arbitri, secondo le modalità previste dall'articolo 209 del codice dei contratti.
2. Il collegio arbitrale è composto da tre membri ed è nominato dalla Camera arbitrale di cui all'articolo 210 del codice dei contratti. Ciascuna delle parti, nella domanda di arbitrato o nell'atto di resistenza alla domanda, designa l'arbitro di propria competenza scelto tra soggetti di provata esperienza e indipendenza nella materia oggetto del contratto cui l'arbitrato si riferisce. Il Presidente del collegio arbitrale è nominato e designato dalla Camera arbitrale, scegliendolo tra i soggetti iscritti all'albo di cui al comma 2 dell'articolo 211 del codice dei contratti, in possesso di particolare esperienza nella materia oggetto del contratto cui l'arbitrato si riferisce.
3. Per la nomina degli arbitri vanno rispettate anche le disposizioni di cui all'articolo 209, commi 5 e 6, del codice dei contratti.
4. Al fine della nomina del collegio, la domanda di arbitrato, l'atto di resistenza ed eventuali controdeduzioni sono trasmessi alla Camera arbitrale. Sono altresì trasmesse le designazioni di parte. Contestualmente alla nomina del Presidente, la Camera arbitrale comunica alle parti la misura e le modalità del deposito da effettuarsi in acconto del corrispettivo arbitrale. Il Presidente del collegio arbitrale nomina, se necessario, il segretario, scegliendolo tra il personale interno all'ANAC.
5. La sede del collegio arbitrale sarà Presso la sede della camera arbitrale (ANAC).
6. Ai giudizi arbitrali si applicano le disposizioni del codice di procedura civile, salvo quanto disposto dal codice dei contratti. In particolare, sono ammissibili tutti i mezzi di prova previsti dal codice di procedura civile, con esclusione del giuramento in tutte le sue forme.
7. I termini che gli arbitri hanno fissato alle parti per le loro allegazioni e istanze istruttorie possono essere considerati perentori, con la conseguenza che la parte che non li ha rispettati è dichiarata decaduta, solo se vi sia una previsione in tal senso o nella convenzione di arbitrato o in un atto scritto separato o nel regolamento processuale che gli arbitri stessi si sono dati.
8. Il lodo si ha per pronunciato con la sua ultima sottoscrizione e diviene efficace con il suo deposito presso la Camera arbitrale per i contratti pubblici. Entro quindici giorni dalla pronuncia del lodo, va corrisposta, a cura degli arbitri e a carico delle parti, una somma pari all'uno per mille del valore della relativa

controversia. Detto importo è direttamente versato all'ANAC.

9. Il lodo è impugnabile, oltre che per motivi di nullità, anche per violazione delle regole di diritto relative al merito della controversia. L'impugnazione è proposta nel termine di novanta giorni dalla notificazione del lodo e non è più proponibile dopo il decorso di centoottanta giorni dalla data del deposito del lodo presso la Camera arbitrale.
10. Su istanza di parte la Corte d'appello può sospendere, con ordinanza, l'efficacia del lodo, se ricorrono gravi e fondati motivi. Si applica l'articolo 351 del codice di procedura civile. Quando sospende l'efficacia del lodo, o ne conferma la sospensione disposta dal presidente, il collegio verifica se il giudizio è in condizione di essere definito. In tal caso, fatte precisare le conclusioni, ordina la discussione orale nella stessa udienza o camera di consiglio, ovvero in una udienza da tenersi entro novanta giorni dall'ordinanza di sospensione; all'udienza pronunzia sentenza a norma dell'articolo 281-sexies del codice di procedura civile. Se ritiene indispensabili incombenti istruttori, il collegio provvede su di essi con la stessa ordinanza di sospensione e ne ordina l'assunzione in una udienza successiva di non oltre novanta giorni; quindi provvede ai sensi dei periodi precedenti.
11. Il compenso degli arbitri dovrà avvenire nel rispetto di quanto stabilito dall'articolo 209, commi da 16 a 21 del codice dei contratti.

Art. 49. Contratti collettivi e disposizioni sulla manodopera

1. L'appaltatore è tenuto a rispettare tutte le leggi, regolamenti e norme vigenti in materia, nonché eventualmente entrate in vigore nel corso dei lavori, e in particolare:
 - a. nell'esecuzione dei lavori che formano oggetto del presente appalto, l'appaltatore si obbliga ad applicare integralmente il contratto nazionale di lavoro per gli operai dipendenti dalle aziende industriali edili e affini e gli accordi locali e aziendali integrativi dello stesso, in vigore per il tempo e nella località in cui si svolgono i lavori;
 - b. i suddetti obblighi vincolano l'appaltatore anche se non è aderente alle associazioni stipulanti o receda da esse e indipendentemente dalla natura industriale o artigiana, dalla struttura o dalle dimensioni dell'impresa stessa e da ogni altra sua qualificazione giuridica;
 - c. è obbligato al regolare assolvimento degli obblighi contributivi in materia previdenziale, assistenziale, antinfortunistica e in ogni altro ambito tutelato dalle leggi speciali;
 - d. è responsabile in rapporto alla Stazione appaltante dell'osservanza delle norme anzidette da parte degli eventuali subappaltatori nei confronti dei rispettivi dipendenti, anche nei casi in cui il contratto collettivo non disciplini l'ipotesi del subappalto; il fatto che il subappalto non sia stato autorizzato non esime l'appaltatore dalla responsabilità.
2. In accordo all'articolo 30, comma 5, del codice dei contratti, in caso di inadempienza contributiva risultante dal documento unico di regolarità contributiva relativo a personale dipendente dell'affidatario o del subappaltatore o dei soggetti titolari di subappalti e cottimi, impiegato nell'esecuzione del contratto, la stazione appaltante trattiene dal certificato di pagamento l'importo corrispondente all'inadempienza per il successivo versamento diretto agli enti previdenziali e assicurativi, compresa, nei lavori, la cassa edile. Sull'importo netto progressivo delle prestazioni è operata una ritenuta dello 0,50 per cento; le ritenute possono essere svincolate soltanto in sede di liquidazione finale, dopo l'approvazione da parte della stazione appaltante del certificato di collaudo o di verifica di conformità, previo rilascio del documento unico di regolarità contributiva.
3. In caso di ritardo nel pagamento delle retribuzioni dovute al personale di cui al comma 2, il responsabile unico del procedimento invita per iscritto il soggetto inadempiente, ed in ogni caso l'affidatario, a provvedervi entro i successivi quindici giorni. Ove non sia stata contestata formalmente e motivatamente la fondatezza della richiesta entro il termine sopra assegnato, la stazione appaltante paga anche in corso d'opera direttamente ai lavoratori le retribuzioni arretrate detraendo il relativo importo dalle somme dovute all'affidatario del contratto.
4. In ogni momento il direttore dei lavori e, per suo tramite, il RUP possono richiedere all'appaltatore e ai subappaltatori copia del libro unico del lavoro di cui all'articolo 39 della legge 9 agosto 2008, n. 133, e al personale presente in cantiere i documenti di riconoscimento per verificarne la effettiva iscrizione nel predetto libro unico.

5. Ai sensi degli articoli 18, comma 1, lettera u), 20, comma 3 e 26, comma 8, del Decreto n. 81 del 2008, nonché dell'articolo 5, comma 1, primo periodo, della legge n. 136 del 2010, l'appaltatore è obbligato a fornire a ciascun soggetto occupato in cantiere una apposita tessera di riconoscimento, impermeabile ed esposta in forma visibile, corredata di fotografia, contenente le generalità del lavoratore, l'indicazione del datore di lavoro e la data di assunzione del lavoratore. L'appaltatore risponde dello stesso obbligo anche per il personale dei subappaltatori autorizzati; la tessera dei predetti lavoratori deve riportare gli estremi dell'autorizzazione al subappalto. Tutti i lavoratori sono tenuti ad esporre tale tessera di riconoscimento.
6. Sono soggetti agli stessi obblighi, provvedendo in proprio, anche i lavoratori autonomi che esercitano direttamente la propria attività nei cantieri e il personale presente occasionalmente in cantiere che non sia dipendente dell'appaltatore o degli eventuali subappaltatori (soci, artigiani di ditte individuali senza dipendenti, professionisti, fornitori esterni, collaboratori familiari e simili); in tali casi, la tessera di riconoscimento deve riportare i dati identificativi del committente ai sensi dell'articolo 5, comma 1, secondo periodo, della legge n. 136 del 2010.
7. In caso di violazione dei commi 4 e 5, il datore di lavoro è sanzionato amministrativamente con il pagamento di una somma da euro 100 ad euro 500 per ciascun lavoratore. Si applica, invece, una sanzione amministrativa da euro 50 a euro 300 al lavoratore munito della tessera di riconoscimento di cui al comma 3 che non provvede ad esporla. Per tali sanzioni non è ammessa la procedura di diffida di cui all'articolo 13 del decreto legislativo 23 aprile 2004, n. 124.

Art. 50. Documento Unico di Regolarità Contributiva (DURC)

1. La stipula del contratto, l'erogazione di qualunque pagamento a favore dell'appaltatore, la stipula di eventuali atti di sottomissione o di appendici contrattuali, il rilascio delle autorizzazioni al subappalto, il certificato di regolare esecuzione, sono subordinati all'acquisizione del DURC.
2. Il DURC è acquisito d'ufficio dalla Stazione appaltante.
3. Il DURC ha validità 120 giorni ai sensi dell'articolo 31 comma 5 della legge 98 del 2013. Pertanto, dopo la stipula del contratto, esso è richiesto ogni 120 giorni o in occasione del primo pagamento se anteriore a tale termine e nel periodo di validità può essere adoperato solo per il pagamento delle rate di acconto e per il certificato di regolare esecuzione.
4. Ai sensi dell'articolo 31, comma 3, della legge n. 98 del 2013, in caso di ottenimento del DURC che segnali un'inadempimento contributivo relativo a uno o più soggetti impiegati nell'esecuzione del contratto, in assenza di regolarizzazione tempestiva, la Stazione appaltante:
 - a. chiede tempestivamente ai predetti istituti e casse la quantificazione, se non risulta dal DURC, dell'ammontare delle somme che hanno determinato l'irregolarità;
 - b. trattiene un importo, corrispondente all'inadempimento, sui certificati di pagamento delle rate di acconto e sulla rata di saldo di cui agli articoli Art. 25 e Art. 26 del presente Capitolato Speciale;
 - c. corrisponde direttamente agli enti previdenziali e assicurativi, compresa, la Cassa edile, quanto dovuto per gli inadempimenti accertati mediante il DURC, in luogo dell'appaltatore e dei subappaltatori;
 - d. provvede alla liquidazione delle rate di acconto e della rata di saldo di cui agli articoli Art. 25 e Art. 26 del presente Capitolato Speciale, limitatamente alla eventuale disponibilità residua.
5. Qualora il DURC sia negativo per due volte consecutive il DURC relativo al subappaltatore, la Stazione appaltante contesta gli addebiti al subappaltatore assegnando un termine non inferiore a 15 (quindici) giorni per la presentazione delle controdeduzioni; in caso di assenza o inidoneità di queste la Stazione appaltante pronuncia la decadenza dell'autorizzazione al subappalto.

Art. 51. Risoluzione del contratto e recesso

1. Ai sensi dell'articolo 108, comma 1, del codice dei contratti, le stazioni appaltanti possono risolvere un contratto pubblico durante il periodo di validità dello stesso, se una o più delle seguenti condizioni sono soddisfatte:
 - a. il contratto ha subito una modifica sostanziale che avrebbe richiesto una nuova procedura di appalto ai sensi dell'articolo 106 del codice dei contratti;
 - b. con riferimento alle modificazioni di cui all'articolo 106, comma 1, lettere b) e c) del codice dei

- contratti sono state superate le soglie di cui al comma 7 del predetto articolo; con riferimento alle modificazioni di cui all'articolo 106, comma 1, lettera e) del predetto codice, sono state superate eventuali soglie stabilite dalle amministrazioni aggiudicatrici o dagli enti aggiudicatori; con riferimento alle modificazioni di cui all'articolo 106, comma 3, sono state superate le soglie di cui al medesimo comma 3, lettere a) e b);
- c. l'aggiudicatario o il concessionario si è trovato, al momento dell'aggiudicazione dell'appalto o della concessione, in una delle situazioni di cui all'articolo 80, comma 1, del codice dei contratti per quanto riguarda i settori ordinari e avrebbe dovuto pertanto essere escluso dalla procedura di appalto, ovvero ancora per quanto riguarda i settori speciali avrebbe dovuto essere escluso a norma dell'articolo 136, comma 1, del codice dei contratti;
 - d. l'appalto non avrebbe dovuto essere aggiudicato in considerazione di una grave violazione degli obblighi derivanti dai trattati, come riconosciuto dalla Corte di giustizia dell'Unione europea in un procedimento ai sensi dell'articolo 258 TFUE, o di una sentenza passata in giudicato per violazione delle norme contenute nel presente codice;
2. Le stazioni appaltanti risolvono il contratto pubblico durante il periodo di efficacia dello stesso qualora:
 - a. qualora nei confronti dell'appaltatore sia intervenuta la decadenza dell'attestazione di qualificazione per aver prodotto falsa documentazione o dichiarazioni mendaci;
 - b. nei confronti dell'appaltatore sia intervenuto un provvedimento definitivo che dispone l'applicazione di una o più misure di prevenzione di cui al codice delle leggi antimafia e delle relative misure di prevenzione, ovvero sia intervenuta sentenza di condanna passata in giudicato per i reati di cui all'articolo 80 del codice dei contratti.
 3. Quando il direttore dei lavori o il responsabile dell'esecuzione del contratto, se nominato, accerta un grave inadempimento alle obbligazioni contrattuali da parte dell'appaltatore, tale da comprometterne la buona riuscita delle prestazioni, invia al responsabile del procedimento una relazione particolareggiata, corredata dei documenti necessari, indicando la stima dei lavori eseguiti regolarmente, il cui importo può essere riconosciuto all'appaltatore. Lo stesso formula, altresì, la contestazione degli addebiti all'appaltatore, assegnando un termine non inferiore a quindici giorni per la presentazione delle proprie controdeduzioni al responsabile del procedimento. Acquisite e valutate negativamente le predette controdeduzioni, ovvero scaduto il termine senza che l'appaltatore abbia risposto, la stazione appaltante su proposta del responsabile del procedimento dichiara risolto il contratto.
 4. Il contratto è altresì risolto qualora si verificano le condizioni di cui all'articolo Art. 20, comma 1, del presente Capitolato e in caso violazione delle prescrizioni in materia di tracciabilità dei pagamenti, in applicazione dell'articolo Art. 59 comma 5, del presente Capitolato o nullità assoluta del contratto perché assenti le disposizioni in materia di tracciabilità dei pagamenti, ai sensi dell'articolo 3, comma 8, della legge 136/2010.
 5. Sono causa di risoluzione:
 - il mancato rispetto della normativa sulla sicurezza e la salute dei lavoratori di cui al Decreto n. 81 del 2008 o ai piani di sicurezza di cui agli articoli Art. 40 e Art. 42, integranti il contratto, e delle ingiunzioni fattegli al riguardo dal direttore dei lavori, dal RUP o dal coordinatore per la sicurezza;
 - le azioni o omissioni finalizzate ad impedire l'accesso al cantiere al personale ispettivo del Ministero del lavoro e della previdenza sociale o dell'A.S.L., oppure del personale ispettivo degli organismi paritetici, di cui all'articolo 51 del Decreto n. 81 del 2008.
 6. Nel caso di risoluzione del contratto l'appaltatore ha diritto soltanto al pagamento delle prestazioni relative ai lavori, servizi o forniture regolarmente eseguiti, decurtato degli oneri aggiuntivi derivanti dallo scioglimento del contratto.
 7. Il responsabile unico del procedimento, nel comunicare all'appaltatore la determinazione di risoluzione del contratto, dispone, con preavviso di venti giorni, che il direttore dei lavori curi la redazione dello stato di consistenza dei lavori già eseguiti, l'inventario di materiali, macchine e mezzi d'opera e la relativa presa in consegna.
 8. Qualora sia stato nominato l'organo di collaudo, lo stesso procede a redigere, acquisito lo stato di consistenza, un verbale di accertamento tecnico e contabile con le modalità di cui al presente codice. Con il verbale è accertata la corrispondenza tra quanto eseguito fino alla risoluzione del contratto e ammesso in contabilità e quanto previsto nel progetto approvato nonché nelle eventuali perizie di variante; è altresì accertata la presenza di eventuali opere, riportate nello stato di consistenza, ma non previste nel

progetto approvato nonché nelle eventuali perizie di variante.

9. Nei casi di cui ai commi 2 e 3, in sede di liquidazione finale dei lavori, servizi o forniture riferita all'appalto risolto, l'onere da porre a carico dell'appaltatore è determinato anche in relazione alla maggiore spesa sostenuta per affidare ad altra impresa i lavori ove la stazione appaltante non si sia avvalsa della facoltà di interpellare i soggetti che hanno partecipato all'originaria procedura di gara, prevista dall'articolo 110, comma 1, del codice dei contratti.
10. Nei casi di risoluzione del contratto di appalto dichiarata dalla stazione appaltante l'appaltatore deve provvedere al ripiegamento dei cantieri già allestiti e allo sgombero delle aree di lavoro e relative pertinenze nel termine a tale fine assegnato dalla stessa stazione appaltante; in caso di mancato rispetto del termine assegnato, la stazione appaltante provvede d'ufficio addebitando all'appaltatore i relativi oneri e spese. La stazione appaltante, in alternativa all'esecuzione di eventuali provvedimenti giurisdizionali cautelari, possessori o d'urgenza comunque denominati che inibiscano o ritardino il ripiegamento dei cantieri o lo sgombero delle aree di lavoro e relative pertinenze, può depositare cauzione in conto vincolato a favore dell'appaltatore o prestare fideiussione bancaria o polizza assicurativa con le modalità di cui all'articolo 93 del codice dei contratti, pari all'uno per cento del valore del contratto. Resta fermo il diritto dell'appaltatore di agire per il risarcimento dei danni.
11. Ai sensi dell'articolo 109 del codice dei contratti, la stazione appaltante può recedere dal contratto in qualunque tempo previo il pagamento dei lavori eseguiti nonché del valore dei materiali utili esistenti in cantiere, oltre al decimo dell'importo delle opere non eseguite.
Il decimo dell'importo delle opere non eseguite è calcolato sulla differenza tra l'importo dei quattro quinti del prezzo posto a base di gara, depurato del ribasso d'asta e l'ammontare netto dei lavori eseguiti.
12. L'esercizio del diritto di recesso di cui al comma 11 è preceduto da formale comunicazione all'appaltatore da darsi con un preavviso non inferiore a venti giorni, decorsi i quali la stazione appaltante prende in consegna i lavori ed effettua il collaudo definitivo.
13. I materiali, il cui valore è riconosciuto dalla stazione appaltante a norma del comma 11, sono soltanto quelli già accettati dal direttore dei lavori o del direttore dell'esecuzione del contratto, se nominato, o del RUP in sua assenza, prima della comunicazione del preavviso di cui al comma 12.
14. La stazione appaltante può trattenere le opere provvisoriale e gli impianti che non siano in tutto o in parte asportabili ove li ritenga ancora utilizzabili. In tal caso essa corrisponde all'appaltatore, per il valore delle opere e degli impianti non ammortizzato nel corso dei lavori eseguiti, un compenso da determinare nella minor somma fra il costo di costruzione e il valore delle opere e degli impianti al momento dello scioglimento del contratto.
15. L'appaltatore deve rimuovere dai magazzini e dai cantieri i materiali non accettati dal direttore dei lavori e deve mettere i predetti magazzini e cantieri a disposizione della stazione appaltante nel termine stabilito; in caso contrario lo sgombero è effettuato d'ufficio e a sue spese.

CAPO 11

ULTIMAZIONE LAVORI

Art. 52. Ultimazione dei lavori e gratuita manutenzione

1. L'ultimazione dei lavori, appena avvenuta, è comunicata dall'esecutore per iscritto al direttore dei lavori, il quale procede subito alle necessarie constatazioni in contraddittorio, come stabilito dall'articolo 107, comma 5, del codice dei contratti.
2. Ai sensi dell'articolo 199, comma 2, del DPR 207/2010 il certificato di ultimazione può prevedere l'assegnazione di un termine perentorio, non superiore a sessanta giorni, per il completamento di lavorazioni di piccola entità, accertate da parte del direttore dei lavori come del tutto marginali e non incidenti sull'uso e sulla funzionalità dei lavori. Il mancato rispetto di questo termine comporta l'inefficacia del certificato di ultimazione e la necessità di redazione di nuovo certificato che accerti l'avvenuto completamente delle lavorazioni sopraindicate
3. Il periodo di gratuita manutenzione decorre dalla data del verbale di ultimazione dei lavori e cessa con l'approvazione finale del certificato di regolare esecuzione da parte della Stazione appaltante, da

effettuarsi entro i termini previsti dall'articolo Art. 51.

Art. 53. Termini per il collaudo e per l'accertamento della regolare esecuzione

1. Il certificato di regolare esecuzione è emesso entro tre mesi dall'ultimazione dei lavori ed ha carattere provvisorio. Esso assume carattere definitivo trascorsi due anni dalla data dell'emissione. Decorso tale termine, il certificato di regolare esecuzione si intende tacitamente approvato anche se l'atto formale di approvazione non sia intervenuto.
2. Si applica l'articolo 237 del D.P.R. 207/2010.
3. La Stazione appaltante, durante l'esecuzione dei lavori, può effettuare operazioni di verifica o di collaudo parziale, volte ad accertare la piena rispondenza delle caratteristiche dei lavori in corso di realizzazione agli elaborati progettuali, nel presente Capitolato speciale o nel contratto.
4. Secondo l'articolo 234, comma 2, del D.P.R. 207/2010, la stazione appaltante, preso in esame l'operato e le deduzioni del direttore dei lavori e richiesto, quando ne sia il caso, i pareri ritenuti necessari all'esame, effettua la revisione contabile degli atti e si determina con apposito provvedimento, entro 60 (sessanta) giorni dalla data di ricevimento degli atti di regolare esecuzione, sull'ammissibilità del certificato di regolare esecuzione, sulle domande dell'appaltatore e sui risultati degli avvisi ai creditori.
5. Finché non è intervenuta l'approvazione del certificato di cui al comma 1, la stazione appaltante ha facoltà di procedere ad una nuova verifica di regolare esecuzione, ai sensi dell'articolo 234, comma 3, del D.P.R. 207/2010.

Art. 54. Presa in consegna dei lavori ultimati

1. La Stazione appaltante si riserva di prendere in consegna parzialmente o totalmente le opere appaltate anche subito dopo l'ultimazione dei lavori alle condizioni e con le modalità previste dall'articolo 230 del D.P.R. 207/2010.
2. Qualora la Stazione appaltante si avvalga di tale facoltà, che viene comunicata all'appaltatore per iscritto, l'appaltatore non può opporsi per alcun motivo, né può reclamare compensi.
3. L'appaltatore può chiedere che sia redatto apposito verbale circa lo stato delle opere, onde essere garantito dai possibili danni che potrebbero essere arrecati alle opere stesse.
4. La presa di possesso da parte della Stazione appaltante avviene nel termine perentorio fissato dalla stessa per mezzo del direttore dei lavori o del responsabile del procedimento, in presenza dell'appaltatore o di due testimoni in caso di sua assenza.
5. Se la Stazione appaltante non si trova nella condizione di prendere in consegna le opere dopo l'ultimazione dei lavori, l'appaltatore non può reclamare la consegna ed è altresì tenuto alla gratuita manutenzione nei tempi previsti dall'articolo Art. 50, comma 3.

CAPO 12

NORME FINALI

Art. 55. Oneri e obblighi a carico dell'appaltatore

1. Oltre agli oneri di cui al capitolato generale d'appalto e al presente Capitolato speciale, nonché a quanto previsto da tutti i piani per le misure di sicurezza fisica dei lavoratori, sono a carico dell'appaltatore gli oneri e gli obblighi che seguono:
 - a. la fedele esecuzione del progetto e degli ordini impartiti per quanto di competenza, dal direttore dei lavori, in conformità alle pattuizioni contrattuali, in modo che le opere eseguite risultino a tutti gli effetti collaudabili, esattamente conformi al progetto e a perfetta regola d'arte, richiedendo alla DL tempestive disposizioni scritte per i particolari che eventualmente non risultassero da disegni, dal capitolato o dalla descrizione delle opere. In ogni caso l'appaltatore non deve dare corso all'e-

- secuzione di aggiunte o varianti non ordinate per iscritto ai sensi dell'articolo 1659 del codice civile;
- b. i movimenti di terra e ogni altro onere relativo alla formazione del cantiere attrezzato, in relazione alla entità dell'opera, con tutti i più moderni e perfezionati impianti per assicurare una perfetta e rapida esecuzione di tutte le opere prestabilite, ponteggi e palizzate, adeguatamente protetti, in adiacenza di proprietà pubbliche o private, la recinzione con solido steccato, nonché la pulizia, la manutenzione del cantiere stesso, l'inghiainamento e la sistemazione delle sue strade, in modo da rendere sicuri il transito e la circolazione dei veicoli e delle persone addette ai lavori tutti, ivi comprese le eventuali opere scorporate o affidate a terzi dallo stesso ente appaltante;
 - c. l'assunzione in proprio, tenendone indenne la Stazione appaltante, di ogni responsabilità risarcitoria e delle obbligazioni relative comunque connesse all'esecuzione delle prestazioni dell'appaltatore a termini di contratto;
 - d. l'esecuzione, in sito o presso gli Istituti autorizzati, di tutte le prove che verranno ordinate dal direttore dei lavori, sui materiali e manufatti impiegati o da impiegarsi nella costruzione, compresa la confezione dei campioni e l'esecuzione di prove di carico che siano ordinate dalla stessa DL su tutte le opere in calcestruzzo semplice o armato e qualsiasi altra struttura portante, nonché prove di tenuta per le tubazioni; in particolare è fatto obbligo di effettuare almeno un prelievo di calcestruzzo per ogni giorno di getto, datato e conservato;
 - e. le responsabilità sulla non rispondenza degli elementi eseguiti rispetto a quelli progettati o previsti dal capitolato;
 - f. il mantenimento, fino all'emissione del certificato di regolare esecuzione, della continuità degli scoli delle acque e del transito sugli spazi, pubblici e privati, adiacenti le opere da eseguire;
 - g. il ricevimento, lo scarico e il trasporto nei luoghi di deposito o nei punti di impiego secondo le disposizioni della DL, comunque all'interno del cantiere, dei materiali e dei manufatti esclusi dal presente appalto e approvvigionati o eseguiti da altre ditte per conto della Stazione appaltante e per i quali competono a termini di contratto all'appaltatore le assistenze alla posa in opera; i danni che per cause dipendenti dall'appaltatore fossero apportati ai materiali e manufatti suddetti devono essere ripristinati a carico dello stesso appaltatore;
 - h. la concessione, su richiesta del direttore dei lavori, a qualunque altra impresa alla quale siano affidati lavori non compresi nel presente appalto, l'uso parziale o totale dei ponteggi di servizio, delle impalcature, delle costruzioni provvisorie e degli apparecchi di sollevamento per tutto il tempo necessario all'esecuzione dei lavori che la Stazione appaltante intenderà eseguire direttamente oppure a mezzo di altre ditte dalle quali, come dalla Stazione appaltante, l'appaltatore non potrà pretendere compensi di sorta, tranne che per l'impiego di personale addetto ad impianti di sollevamento; il tutto compatibilmente con le esigenze e le misure di sicurezza;
 - i. la pulizia del cantiere e delle vie di transito e di accesso allo stesso, compreso lo sgombero dei materiali di rifiuto lasciati da altre ditte;
 - l. le spese, i contributi, i diritti, i lavori, le forniture e le prestazioni occorrenti per gli allacciamenti provvisori di acqua, energia elettrica, gas e fognatura, necessari per il funzionamento del cantiere e per l'esecuzione dei lavori, nonché le spese per le utenze e i consumi dipendenti dai predetti servizi; l'appaltatore si obbliga a concedere, con il solo rimborso delle spese vive, l'uso dei predetti servizi alle altre ditte che eseguono forniture o lavori per conto della Stazione appaltante, sempre nel rispetto delle esigenze e delle misure di sicurezza;
 - m. l'esecuzione di un'opera campione delle singole categorie di lavoro ogni volta che questo sia previsto specificatamente dal presente capitolato o sia richiesto dalla DL, per ottenere il relativo nullaosta alla realizzazione delle opere simili, nonché la fornitura alla DL, prima della posa in opera di qualsiasi materiale o l'esecuzione di una qualsiasi tipologia di lavoro, della campionatura dei materiali, dei dettagli costruttivi e delle schede tecniche relativi alla posa in opera;
 - n. la fornitura e manutenzione dei cartelli di avviso, di fanali, di segnalazione regolamentari diurne e notturne nei punti prescritti e comunque previste dalle disposizioni vigenti;
 - o. la costruzione e la manutenzione entro il recinto del cantiere di spazi idonei ad uso ufficio del personale di direzione lavori e assistenza, arredati e illuminati;
 - p. la messa a disposizione del personale e la predisposizione degli strumenti necessari per tracciamenti, rilievi, misurazioni, prove e controlli relativi alle operazioni di consegna, verifica, contabilità e collaudo dei lavori tenendo a disposizione della DL i disegni e le tavole per gli opportuni raffronti e controlli, con

- divieto di darne visione a terzi e con formale impegno di astenersi dal riprodurre o contraffare i disegni e i modelli avuti in consegna;
- q. la consegna, prima della smobilitazione del cantiere, di un certo quantitativo di materiale usato, per le finalità di eventuali successivi ricambi omogenei, previsto dal presente capitolato o precisato da parte della DL con ordine di servizio e che viene liquidato in base al solo costo del materiale
 - r. l'idonea protezione dei materiali impiegati e messi in opera a prevenzione di danni di qualsiasi natura e causa, nonché la rimozione di dette protezioni a richiesta della DL; nel caso di sospensione dei lavori deve essere adottato ogni provvedimento necessario ad evitare deterioramenti di qualsiasi genere e per qualsiasi causa alle opere eseguite, restando a carico dell'appaltatore l'obbligo di risarcimento degli eventuali danni conseguenti al mancato o insufficiente rispetto della presente norma;
 - s. l'adozione, nel compimento di tutti i lavori, dei procedimenti e delle cautele necessarie a garantire l'incolumità degli operai, delle persone addette ai lavori stessi e dei terzi, nonché ad evitare danni ai beni pubblici e privati, osservando le disposizioni contenute nelle vigenti norme in materia di prevenzione infortuni; con ogni più ampia responsabilità in caso di infortuni a carico dell'appaltatore, restandone sollevata la stazione appaltante, nonché il personale preposto alla direzione e sorveglianza dei lavori;
 - t. il completo sgombero del cantiere entro 15 giorni dal positivo collaudo provvisorio delle opere;
 - u. la richiesta tempestiva dei permessi, sostenendo i relativi oneri, per la chiusura al transito veicolare e pedonale (con l'esclusione dei residenti) delle strade urbane interessate dalle opere oggetto dell'appalto, nonché l'installazione e il mantenimento in funzione per tutta la necessaria durata dei lavori la cartellonista a norma del codice della strada atta ad informare il pubblico in ordine alla variazione della viabilità cittadina connessa con l'esecuzione delle opere appaltate.
2. Al fine di rendere facilmente individuabile la proprietà degli automezzi adibiti al trasporto dei materiali per l'attività dei cantieri, la bolla di consegna del materiale indica il numero di targa e il nominativo del proprietario nonché, se diverso, del locatario, del comodatario, dell'usufruttuario o del soggetto che ne abbia comunque la stabile disponibilità, in accordo all'articolo 4 della legge n. 136 del 2010.
 3. L'appaltatore è tenuto a richiedere, prima della realizzazione dei lavori, presso tutti i soggetti diversi dalla Stazione appaltante (ConSORZI, rogge, privati, Provincia, gestori di servizi a rete e altri eventuali soggetti coinvolti o competenti in relazione ai lavori in esecuzione) interessati direttamente o indirettamente ai lavori, tutti i permessi necessari e a seguire tutte le disposizioni emanate dai suddetti per quanto di competenza, in relazione all'esecuzione delle opere e alla conduzione del cantiere, con esclusione dei permessi e degli altri atti di assenso aventi natura definitiva e afferenti il lavoro pubblico in quanto tale.
 4. L'appaltatore è anche obbligato:
 - a. ad intervenire alle misure, le quali possono comunque essere eseguite alla presenza di due testimoni se egli, invitato non si presenta;
 - b. a firmare i libretti delle misure, i brogliacci e gli eventuali disegni integrativi, sottopostogli dalla DL, subito dopo la firma di questi;
 - c. a consegnare al direttore dei lavori, con tempestività, le fatture relative alle lavorazioni e somministrazioni previste dal presente Capitolato speciale e ordinate dal direttore dei lavori che per la loro natura si giustificano mediante fattura;
 - d. a consegnare al direttore dei lavori le note relative alle giornate di operai, di noli e di mezzi d'opera, nonché le altre provviste somministrate, per gli eventuali lavori previsti e ordinati in economia nonché a firmare le relative liste settimanali sottopostegli dalla direzione lavori.
 5. L'appaltatore deve predisporre ed esporre in sito 1 cartello/i di cantiere con le seguenti caratteristiche:
 - a. Dimensioni minime pari a cm. 100 di base e 200 di altezza;
 - b. Con le descrizioni di cui alla Circolare del Ministero dei LL.PP. dell'1 giugno 1990, n. 1729/UL;
 - c. Secondo le indicazioni di cui all'articolo 12 del d.m. 22 gennaio 2008, n. 37;
 - d. Conformità al modello di cui all'allegato «C»;
 - d. Aggiornamento periodico in base all'eventuale mutamento delle condizioni ivi riportate.
 6. L'appaltatore deve custodire e garantire la tutela del cantiere, di tutti i manufatti e dei materiali in esso esistenti, anche se di proprietà della Stazione appaltante; tale disposizione vige anche durante periodi di sospensione dei lavori e fino alla presa in consegna dell'opera da parte della Stazione appaltante.
 7. L'appaltatore deve produrre al direttore dei lavori un'adeguata documentazione fotografica relativa alle lavorazioni di particolare complessità, o non più ispezionabili o non più verificabili dopo la loro esecuzione

oppure a richiesta del direttore dei lavori. Le foto, a colori e in formati riproducibili agevolmente, recano in modo automatico e non modificabile la data e l'ora dello scatto.

Art. 56. Conformità agli standard sociali

1. I materiali, le pose e i lavori oggetto dell'appalto devono essere prodotti, forniti, posati ed eseguiti in conformità con gli standard sociali minimi in materia di diritti umani e di condizioni di lavoro lungo la catena di fornitura definiti dalle leggi nazionali dei Paesi ove si svolgono le fasi della catena, e in ogni caso in conformità con le Convenzioni fondamentali stabilite dall'Organizzazione Internazionale del Lavoro e dall'Assemblea Generale delle Nazioni Unite. Gli standard sono riportati nella dichiarazione di conformità utilizzando il modello di cui all'Allegato «I» al decreto del Ministro dell'ambiente 6 giugno 2012 (in G.U. n. 159 del 10 luglio 2012), che deve essere sottoscritta dall'appaltatore prima della stipula del contratto ed è allegata al presente Capitolato.
2. Per consentire alla Stazione appaltante di monitorare la conformità agli standard sociali, l'appaltatore è tenuto a:
 - a. informare fornitori e sub-fornitori, coinvolti nella catena di fornitura dei beni oggetto del presente appalto, della richiesta di conformità agli standard sopra citati avanzata dalla Stazione appaltante nelle condizioni d'esecuzione dell'appalto;
 - b. fornire, su richiesta della Stazione appaltante ed entro il termine stabilito nella stessa richiesta, le informazioni e la documentazione relativa alla gestione delle attività riguardanti la conformità agli standard e i riferimenti dei fornitori e sub-fornitori coinvolti nella catena di fornitura;
 - c. accettare e far accettare dai propri fornitori e sub-fornitori eventuali verifiche ispettive relative alla conformità agli standard, condotte dalla Stazione appaltante o da soggetti indicati e specificatamente incaricati allo scopo da parte della stessa Stazione appaltante;
 - d. intraprendere o far intraprendere dai fornitori e sub-fornitori coinvolti nella catena di fornitura, eventuali ed adeguate azioni correttive, comprese eventuali rinegoziazioni contrattuali, entro i termini stabiliti dalla Stazione appaltante, nel caso che emerga, dalle informazioni in possesso della stessa Stazione appaltante, una violazione contrattuale inerente la non conformità agli standard sociali minimi lungo la catena di fornitura;
 - e. dimostrare, tramite appropriata documentazione fornita alla Stazione appaltante, che le clausole sono rispettate, e a documentare l'esito delle eventuali azioni correttive effettuate.
3. La Stazione appaltante, per le finalità di monitoraggio di cui al comma 2, può chiedere all'appaltatore di compilare dei questionari in conformità al modello di cui all'Allegato III al decreto del Ministro dell'ambiente 6 giugno 2012.
4. La violazione delle clausole in materia di conformità agli standard sociali di cui ai commi 1 comporta l'applicazione della penale nella misura di cui all'articolo Art. 17, comma 1, con riferimento a ciascuna singola violazione accertata in luogo del riferimento ad ogni giorno di ritardo.

Art. 57. Proprietà dei materiali di scavo e demolizione

1. In attuazione dell'articolo 14 del capitolato generale d'appalto i materiali provenienti dalle escavazioni devono essere trasportati e regolarmente accatastati in entro le aree di cantiere, a cura e spese dell'appaltatore, intendendosi quest'ultimo compensato degli oneri di trasporto e di accatastamento con i corrispettivi contrattuali previsti per gli scavi.
2. In attuazione dell'articolo 14 del capitolato generale d'appalto i materiali provenienti dalle demolizioni devono essere trasportati e regolarmente accatastati in entro le aree di cantiere o smaltiti secondo normativa vigente, a cura e spese dell'appaltatore, intendendosi quest'ultimo compensato degli oneri di trasporto e di accatastamento con i corrispettivi contrattuali previsti per le demolizioni.
3. Al rinvenimento di oggetti di valore, beni o frammenti o ogni altro elemento diverso dai materiali di scavo e di demolizione, o per i beni provenienti da demolizione ma aventi valore scientifico, storico, artistico, archeologico o simili, si applica l'articolo 14 del capitolato generale d'appalto, fermo restando quanto previsto dall'articolo 91, comma 2, del D.Lgs. 42/2004.
4. E' fatta salva la possibilità, se ammessa, di riutilizzare i materiali di cui al comma 1, ai fini di cui all'articolo

Art. 56.

Art. 58. Utilizzo dei materiali recuperati o riciclati

1. Il progetto non prevede categorie di prodotti ottenibili con materiale riciclato, tra quelle elencate nell'apposito decreto ministeriale emanato ai sensi dell'articolo 2, comma 1, lettera d), del decreto del ministero dell'ambiente 8 maggio 2003, n. 203.

Art. 59. Terre e rocce da scavo

1. Sono a carico e a cura dell'appaltatore tutti gli adempimenti imposti dalla normativa ambientale, tra cui l'obbligo della tenuta del registro di carico e scarico dei rifiuti, indipendentemente dal numero dei dipendenti e dalla tipologia dei rifiuti prodotti. L'appaltatore è tenuto in ogni caso al rispetto del Regolamento recante la disciplina dell'utilizzazione delle terre e rocce da scavo (D.M. 161/2012).
2. E' altresì a carico e a cura dell'appaltatore il trattamento delle terre e rocce da scavo (TRS) e la relativa movimentazione, comprese:
 - a. terre e rocce di scavo considerate rifiuti speciali oppure sottoprodotti ai sensi rispettivamente dell'articolo 184, comma 3, lettera b), o dell'articolo 184-bis, del D.Lgs. 152/2006;
 - b. terre e rocce di scavo sottratte al regime di trattamento dei rifiuti nel rispetto dell'articolo 185 del D.Lgs.152/2006, ferme restando le disposizioni del comma 4 del medesimo articolo.
3. Sono infine a carico e cura dell'appaltatore eventuali ulteriori adempimenti imposti da norme sopravvenute.

Art. 60. Eventuale sopravvenuta inefficacia del contratto

1. Se il contratto è dichiarato inefficace in seguito ad annullamento dell'aggiudicazione definitiva per gravi violazioni, si applica l'articolo 121 dell'allegato 1 al D.Lgs. 104/2010 (Codice del processo amministrativo).
2. Se il contratto è dichiarato inefficace in seguito ad annullamento dell'aggiudicazione definitiva per motivi diversi dalle gravi violazioni di cui al comma 1, trova applicazione l'articolo 122 dell'allegato 1 al decreto D.Lgs. 104/2010.
3. In ogni caso si applicano, ove compatibili e in seguito a provvedimento giurisdizionale, gli articoli 123 e 124 dell'allegato 1 al D.Lgs. 104/2010.

Art. 61. Tracciabilità dei pagamenti e disciplina antimafia

1. Secondo quanto previsto dall'articolo 3, comma 1, della legge 136/2010, gli operatori economici titolari dell'appalto, nonché i subappaltatori, devono comunicare alla Stazione appaltante gli estremi identificativi dei conti correnti, accessi presso banche o presso Poste italiane S.p.A., dedicati, anche se non in via esclusiva, entro 7 (sette) giorni dalla stipula del contratto oppure entro 7 (sette) giorni dalla loro accensione se successiva, comunicando altresì negli stessi termini le generalità e il codice fiscale delle persone delegate ad operare sui predetti conti. L'obbligo di comunicazione è esteso anche alle modificazioni delle indicazioni fornite in precedenza. In assenza delle predette comunicazioni la Stazione appaltante sospende i pagamenti e non decorrono i termini legali per l'applicazione degli interessi legali, degli interessi di mora e per la richiesta di risoluzione di cui all'articolo Art. 28, comma 4, del presente Capitolato.
2. Tutti i flussi finanziari relativi all'intervento per:
 - a. i pagamenti a favore dell'appaltatore, dei subappaltatori, dei sub-contraenti, dei sub-fornitori o comunque di soggetti che eseguono lavori, forniscono beni o prestano servizi in relazione all'intervento, devono avvenire mediante bonifico bancario o postale, ovvero altro mezzo che sia ammesso dall'ordinamento giuridico in quanto idoneo ai fini della tracciabilità;
 - b. i pagamenti di cui alla precedente lettera a) devono avvenire in ogni caso utilizzando i conti correnti dedicati di cui al comma 1;

- c. i pagamenti destinati a dipendenti, consulenti e fornitori di beni e servizi rientranti tra le spese generali nonché quelli destinati all'acquisto di immobilizzazioni tecniche devono essere eseguiti tramite i conti correnti dedicati di cui al comma 1, per il totale dovuto, anche se non riferibile in via esclusiva alla realizzazione dell'intervento.
3. I pagamenti in favore di enti previdenziali, assicurativi e istituzionali, nonché quelli in favore di gestori e fornitori di pubblici servizi, ovvero quelli riguardanti tributi, possono essere eseguiti anche con strumenti diversi da quelli ammessi dal comma 2, lettera a), fermo restando l'obbligo di documentazione della spesa. Per le spese giornaliere, di importo inferiore o uguale a 1.500 euro possono essere utilizzati sistemi diversi da quelli ammessi dal comma 2, lettera a), fermi restando il divieto di impiego del contante e l'obbligo di documentazione della spesa, secondo quanto disciplinato dall'articolo 3, comma 3, della legge n. 136 del 2010.
 4. Ogni pagamento di cui al comma 2, lettera a), deve riportare, in relazione a ciascuna transazione, il CIG e il CUP di cui all'articolo Art. 1, comma 5.
 5. Fatte salve le sanzioni amministrative pecuniarie di cui all'articolo 6 della legge 136/2010:
 - a. la violazione delle prescrizioni di cui al comma 2, lettera a), costituisce causa di risoluzione del contratto ai sensi dell'articolo 3, comma 9-bis, della citata legge n. 136 del 2010;
 - b. la violazione delle prescrizioni di cui al comma 2, lettere b) e c), o ai commi 3 e 4, se reiterata per più di una volta, costituisce causa di risoluzione del contratto.
 6. I soggetti di cui al comma 1 che hanno notizia dell'inadempimento della propria controparte agli obblighi di tracciabilità finanziaria di cui al presente articolo, procedono all'immediata risoluzione del rapporto contrattuale, informandone contestualmente la stazione appaltante e la prefettura-ufficio territoriale del Governo territorialmente competente, ai sensi dell'articolo 3, comma 8, della legge n. 136 del 2010.
 7. Le clausole di cui al presente articolo devono essere obbligatoriamente riportate nei contratti sottoscritti con i subappaltatori e i subcontraenti della filiera delle imprese a qualsiasi titolo interessate all'intervento ai sensi del comma 2, lettera a); in assenza di tali clausole i predetti contratti sono nulli senza necessità di declaratoria.
 8. Per l'appaltatore non devono sussistere gli impedimenti all'assunzione del rapporto contrattuale previsti dagli articoli 6 e 67 del D.Lgs. 159/2011, in materia antimafia; a tale fine devono essere assolti gli adempimenti di cui al comma successivo. In caso di raggruppamento temporaneo o di consorzio ordinario, tali adempimenti devono essere assolti da tutti gli operatori economici raggruppati e consorziati; in caso di consorzio stabile, di consorzio di cooperative o di imprese artigiane, devono essere assolti dal consorzio e dalle consorziate indicate per l'esecuzione.
 9. Prima della stipula del contratto l'appaltatore deve rilasciare una dichiarazione di insussistenza delle condizioni ostative di cui al comma precedente.

Art. 62. Accordi multilaterali

1. L'appaltatore, con la partecipazione alla gara, ha dichiarato di conoscere e si è impegnato ad accettare e a rispettare i seguenti accordi multilaterali, ai quali anche la Stazione appaltante ha aderito:
 - a) patto di integrità / protocollo di legalità, adottato dalla Stazione appaltante in attuazione dell'articolo ___ della legge regionale _____ n. ____ del _____ /della deliberazione del _____ in data _____, n. _____;
 - b) protocollo di intesa per _____, sottoscritto presso _____ il _____;
 - c) protocollo di intenti per _____, sottoscritto presso _____ il _____.
2. Gli atti di cui al comma 1 costituiscono parte integrante del presente Capitolato e del successivo contratto d'appalto anche se non materialmente allegati.

Art. 63. Incompatibilità di incarico

1. L'appaltatore, con la partecipazione alla gara, si è impegnato altresì, nel caso di affidamento di incarichi di collaborazione a qualsiasi titolo, a rispettare il seguente divieto imposto dall'articolo 53, comma 16-ter, del D.Lgs. 165/2001: i dipendenti che, negli ultimi tre anni di servizio, hanno esercitato poteri autoritativi o negoziali per conto delle pubbliche amministrazioni non possono svolgere, nei tre anni successivi alla cessazione del rapporto di pubblico impiego, attività lavorativa o professionale presso i soggetti privati destinatari dell'attività della pubblica amministrazione svolta attraverso i medesimi poteri. Alcune precisazioni in merito alla definizione "dipendenti delle pubbliche amministrazioni", per l'applicazione del precedente divieto, sono fornite all'articolo 21 del D.Lgs.39/2013. L'appaltatore si è impegnato, infine, a rispettare e a far rispettare, per quanto di propria competenza, il codice di comportamento dei dipendenti pubblici, ai sensi dell'articolo 2, comma 3, del D.P.R. 62/2013.

Art. 64. Spese contrattuali, imposte e tasse

1. Sono a carico dell'appaltatore senza diritto di rivalsa:
 - a. le spese contrattuali;
 - b. le tasse e gli altri oneri per l'ottenimento di tutte le licenze tecniche occorrenti per l'esecuzione dei lavori e la messa in funzione degli impianti;
 - c. le tasse e gli altri oneri dovuti ad enti territoriali (occupazione temporanea di suolo pubblico, passi carrabili, permessi di scarico, canoni di conferimento a discarica ecc.) direttamente o indirettamente connessi alla gestione del cantiere e all'esecuzione dei lavori;
 - d. le spese, le imposte, i diritti di segreteria e le tasse relativi al perfezionamento e alla registrazione del contratto;
 - e. il rimborso, entro il termine di 60 (sessanta) giorni dall'aggiudicazione, alla Stazione appaltante delle spese per le pubblicazioni sulla Gazzetta Ufficiale della Repubblica Italiana degli avvisi o bandi, ai sensi dell'articolo 73, comma 5, del codice dei contratti.
2. Sono altresì a carico dell'appaltatore tutte le spese di bollo per gli atti occorrenti per la gestione del lavoro, dalla consegna alla data di emissione del certificato di collaudo provvisorio.
3. Se, per atti aggiuntivi o risultanze contabili finali sono necessari aggiornamenti o conguagli delle somme per spese contrattuali, imposte e tasse di cui ai commi 1 e 2, le maggiori somme sono comunque a carico dell'appaltatore e trova applicazione l'articolo 7 del capitolato generale d'appalto.
4. A carico dell'appaltatore restano inoltre le imposte e gli altri oneri, che, direttamente o indirettamente gravano sui lavori e sulle forniture oggetto dell'appalto.
5. Il presente contratto è soggetto all'imposta sul valore aggiunto (I.V.A.); l'I.V.A. è regolata dalla legge; tutti gli importi citati nel presente Capitolato speciale si intendono I.V.A. esclusa.

PARTE SECONDA

PRESCRIZIONI TECNICHE

CAPO 13 QUALITA' E PROVENIENZA DEI MATERIALI

Art. 65. Generalità

I materiali usati dovranno, eccetto che diversamente sia specificato, soddisfare ai requisiti imposti dalle leggi e decreti vigenti nonché dalle norme UNI.

Nei campi in cui queste norme sono mancanti, la D.L., impartirà appropriate istruzioni riguardo alla qualità dei materiali.

I materiali potranno provenire dalla località che l'Appaltatore ritiene di sua convenienza, purché ad insindacabile giudizio della D.L., siano riconosciuti di buona qualità e rispondano ai requisiti richiesti.

La D.L. si riserva la facoltà di fare allontanare o allontanare dal cantiere, totale spesa e cura dell'Appaltatore, il materiale di qualità scadente: altrettanto dicasi nel caso che detto materiale non fosse messo in opera con le cautele e le modalità che prescritte dal presente Capitolato o dalla D.L. stessa.

Tutti i materiali usati, sia quelli appresso riportati che quelli qui non compresi ma indicati dagli elaborati grafici o dalle disposizioni impartite dalla D.L., potranno essere indistintamente sottoposti a prove di laboratorio, su resistenza e qualità, a richiesta della D.L. e a spese dell'Appaltatore.

Art. 66. Acqua, Sabbia, Ghiaia, Pietrisco

Acqua

L'acqua per gli impasti dovrà essere limpida e priva di sali (particolarmente solfati e cloruri) in percentuali dannose, e non aggressiva.

Sabbia

La sabbia dovrà essere preferibilmente di qualità silicea, proveniente da rocce aventi alta resistenza alla compressione; dovrà avere forma angolosa, in elementi di misura variabile da 1 a 5 mm e precisamente in grani di dimensioni tali da passare attraverso uno staccio con maglie circolari del diametro di 2 mm per murature in genere e di 1 mm per intonaci e murature di paramento od in pietra da taglio.

Ciottoli

Le pietre di costipamento e per il drenaggio dovranno essere non friabili e privi di terra, gesso, argille o materiale vegetale. Il diametro dei ciottoli varierà tra i 75 ed i 150 mm.

Ghiaia

La ghiaia dovrà essere costituita da elementi omogenei derivati da rocce durissime di tipo costante e di natura consimile fra loro, escludendosi quelle contenenti elementi di scarsa resistenza meccanica o sfaldabili facilmente o gelive o rivestite di incrostazioni.

La ghiaia ed il pietrisco dovranno essere in elementi tali da passare attraverso un vaglio a fori circolari del diametro:

- di 5 cm se si tratta di opere correnti di fondazione o di elevazione, muri di sostegno, piedritti, rivestimenti di scarpate e simili.
- di 5 cm se si tratta di volti di getto;
- da 1 a 3 cm se si tratta di cappe di volti o di lavori in cemento armato od a pareti sottili.

Gli elementi più piccoli delle ghiaie e dei pietrischi non devono passare in un vaglio a maglie rotonde di 1 cm di diametro, salvo quando vanno impiegati in cappe di volti od in lavori in cemento armato od a pareti sottili, nei quali casi sono ammessi anche elementi più piccoli.

La granulometria degli aggregati litici per i conglomerati cementizi sarà comunque prescritta dal Direttore dei lavori in base alla destinazione, al dosaggio ed alle condizioni della messa in opera dei calcestruzzi. Per i getti in cemento armato le dimensioni massime vanno commisurate alle caratteristiche geometriche della carpenteria del getto ed all'ingombro delle armature.

Art. 67. Materiale granulare per fondazioni in genere

Il materiale granulare per la fondazione delle tubazioni e per manufatti in cls avrà diametro nominale di 25 mm corrispondente alla seguente granulometria

Vaglio (mm) CNR UNI 2232-	Passante (%)
25	100
15	80-90
5	35-55
1	15-40
0.4	5-25
0.18	0-10

Il materiale granulare per la posa, il rinfiacco ed il ricoprimento parziale di tubi plastici (PVC, PRFV, PEAD) sarà costituito da sabbia mista a ghiaia con diametro massimo di 20 mm e dovrà corrispondere alla seguente granulometria:

Vaglio (mm) CNR UNI 2232- 2234	Passante (%)
20	100
10	90-95
5	80-90
1	50-60
0.5	30-40
0.2	0-15

Art. 68. Aggregati per il calcestruzzo

Gli aggregati per il calcestruzzo saranno formati da grani duri, puliti, privi di materiali dannosi che minacciano la resistenza, la durezza, la resistenza al gelo o che facciano temere la corrosione del ferro.

Art. 69. Materiale selezionato per riempimento intorno alle tubazioni (non per tubi in materiale plastico)

Quando il riempimento tra le intercapedini e le pareti della trincea e la tubazione non potrà essere fatto con il materiale di scavo si dovrà ricorrere a materiale ghiaioso (anche di frantoio) che verrà posto in opera e compattato per strati di 20 cm. Un'indicazione della granulometria richiesta è fornita dalla seguente tabella:

Vaglio (mm) CNR UNI 2232- 2234	Passante (%)
70	100
40	55-100
25	75-95
10	45-85
5	25-60
1	10-40
0.4	5-25
0.18	0-10

Art. 70. Materiale selezionato per riempimento intorno alle tubazioni

Quando non si richieda per il riempimento della intercapedine tra la tubazione e le pareti della trincea un materiale particolarmente selezionato, si potrà ricorrere allo stesso materiale di scavo purché questo sia uniforme, facilmente compattabile, libero da radici o altro materiale vegetale, nonché rifiuti di cantiere o terreno gelato, non saranno ammessi nemmeno blocchi di argilla o ciottoli di dimensioni tali da essere trattieneuti su un vaglio da 100 mm.

Art. 71. Pietre naturali

Le pietre naturali non devono essere gelive, ne igroscopiche o porose e di conseguenza non devono assorbire acqua.

Esse inoltre devono essere compatte ed omogenee, senza difetti quali fili o peli, caverne bolle, strati torbosi, noduli, fessure, inclusioni terrose comunque eterogenee.

E' escluso l'impiego di pietre di cappellaccio, argillose, marnose, nonché l'impiego di pietre a superficie friabile ed untuose al tatto. E' parimenti escluso l'impiego di pietre disgregabili all'acqua e agli agenti atmosferici in genere, di struttura lamellare e provenienti da rocce granulari anche se fortemente cementate. Le pietre prima di essere impiegate devono essere accuratamente private di terra ed argilla occasionali presenti soprattutto se di recupero all'interno dello scavo e del cantiere di lavoro.

Art. 72. Detrito di cava o tout venant di cava o di frantoio

Quando per gli strati di fondazione della sovrastruttura stradale sia disposto l'impiego di detriti di cava, il materiale deve essere in ogni caso non suscettibile all'azione dell'acqua (non solubile non plasticizzabile) ed avere un potere portante C.B.R. (rapporto portante californiano) di almeno 40 allo stato saturo. Dal punto di vista granulometrico non sono necessarie prescrizioni specifiche per i materiali teneri (tufi, arenarie) in quanto la loro granulometria si modifica e si adegua durante la cilindatura; per materiali duri la granulometria dovrà essere assortita in modo da realizzare una minima percentuale dei vuoti: di norma la dimensione massima degli aggregati non deve superare i 10 cm.

Per gli strati superiori si farà uso di materiali lapidei più duri tali da assicurare un C.B.R. saturo di almeno 80; la granulometria dovrà essere tale da dare la minima percentuale di vuoti; il potere legante del materiale non dovrà essere inferiore a 30; la dimensione massima degli aggregati non dovrà superare i 6 cm.

Art. 73. Cemento

Il cemento sarà generalmente cemento normale Portland tipo R325. Se specificato nel progetto o disposto direttamente dalla D.L. si dovrà usare cemento a pronta presa o resistente ai solfati o alluminoso. Il cemento dovrà essere di buona qualità e comunque soddisfare alle norme contenute nel D.M. 5/11/71, n. 1086 e successive modifiche o integrazioni.

Art. 74. Materiali ferrosi e metalli (ferro, acciaio trafilato o laminato, metalli vari)

I materiali ferrosi da impiegare nei lavori dovranno essere esenti da scorie, soffiature, sbrecciature, paglie o da qualsiasi altro difetto apparente o latente di fusione, laminazione, trafilatura, fucinatura e simili; e presentare inoltre, a seconda della loro qualità, i seguenti requisiti.

Il ferro comune dovrà essere di prima qualità, eminentemente duttile e tenace e di marcatissima struttura fibrosa. Esso dovrà essere malleabile, liscio alla superficie esterna, privo di screpolature, senza saldature aperte e senza altre soluzioni di continuità.

L'acciaio trafilato o laminato nella varietà dolce (cosiddetto ferro omogeneo), semiduro e duro, dovrà essere privo di difetti, di screpolature e di altre soluzioni di continuità. In particolare, la prima varietà deve essere eminentemente dolce e malleabile, perfettamente lavorabile a freddo ed a caldo, senza che ne derivino screpolature od alterazioni, deve essere saldabile e non suscettibile di perdere la temprà, ed alla rottura dovrà presentare struttura lucente e finemente granulare, con aspetto sericeo.

L'acciaio fuso in getti per cuscinetti, cerniere, rulli di ponti e per qualsiasi altro lavoro, dovrà essere di prima qualità, esente da soffiature e da qualsiasi altro difetto.

La ghisa dovrà essere di prima qualità e di seconda fusione, dolce, tenace, leggermente malleabile, facilmente

lavorabile con la lima e con lo scalpello, di fattura grigia finemente granosa e perfettamente omogenea e modellata, esente da screpolature, vene, bolle, sbavature, asperità ed altri difetti capaci di menomarne la resistenza. E' escluso l'impiego di ghise fosforose.

I metalli vari (piombo, zinco, stagno, rame e tutti gli altri metalli o leghe metalliche da impiegare nelle costruzioni) dovranno essere delle migliori qualità, ben fusi o laminati a seconda della specie di lavori a cui sono destinati, e scevri da ogni impurità o difetto che ne vizi la forma, o ne alteri la resistenza o la durata.

Le reti metalliche dovranno essere costituite da trafilato di ferro zincato a doppia torsione e nervature angolari convenientemente maggiorate del diametro prescelto. Le maglie dovranno essere uniformi, esenti da strappi e prive di fili rugginosi o comunque alterati da agenti idrometeorici.

I gabbioni dovranno presentare una perfetta struttura geometrica nei pezzi da impiegare e di volta in volta il Direttore dei lavori prescriverà le dimensioni e le forme particolari delle scatole da impiegarsi nelle singole opere.

Il filo da adottarsi nelle legature e nei tratti interni dovrà avere caratteristiche analoghe a quello delle maglie della rete, presentare flessibilità massima e potrà essere ammesso un diametro inferiore a quello costituente la rete purché esso non risulti inferiore a mm 2.

Prima che l'Impresa metta in opera le reti metalliche e per ogni partita ricevuta, si procederà al collaudo della zincatura del filo per le cuciture e per i tiranti: all'atto di tale collaudo l'Impresa dovrà esibire il certificato di collaudo e garanzia rilasciato dalla ditta che ha fabbricato i gabbioni, redatto a norma della Circ. Min. LL.PP. n. 2078 del 27 agosto 1962.

Art. 75. Legnami

I legnami, da impiegare in opere stabili o provvisorie, di qualunque essenza essi siano, saranno provveduti fra le più scelte qualità della categoria prescritta e non presenteranno difetti incompatibili con l'uso a cui sono destinati. Il tavolame dovrà essere ricavato dalle travi più dritte, affinché le fibre non riescano mozzate dalla sega e si ritirino nelle sconnessure.

I legnami rotondi o pali dovranno provenire dal tronco dell'albero e non dai rami, dovranno essere sufficientemente diritti, in modo che la congiungente i centri delle due basi non esca in alcun punto dal palo; dovranno essere scortecciati per tutta la loro lunghezza e congruati alla superficie; la differenza fra i diametri medi delle estremità non dovrà oltrepassare i 15 millesimi della lunghezza né il quarto del maggiore dei 2 diametri.

Nei legnami grossolanamente squadrati ed a spigolo smussato, tutte le facce dovranno essere spianate e senza scarniture, tollerandosene l'albumo o lo smusso in misura non maggiore di un sesto del lato della sezione trasversale.

I legnami a spigolo vivo dovranno essere lavorati e squadrati a sega con le diverse facce esattamente spianate, senza rientranze o risalti, e con gli spigoli tirati a filo vivo, senza albumo né smussi di sorta.

In particolare per le opere relative ad interventi di ingegneria naturalistica il legno non deve presentare alcun difetto che ne comprometta il valore d'uso e il comportamento nel tempo.

Non sono ammissibili nel legno la presenza di larve e uova di insetti e fenomeni di putrefazione. Per i legni con particolari funzioni statiche, indicati nel progetto e/o dalla D.I., non sono inoltre ammissibili la cipollatura, i nodi risultanti dall'inserzione di rami stroncati o ammalati o divelti da scariche elettriche e/o gelo.

Per la resistenza meccanica deve essere stabilita mediante prove eseguite secondo le norme UNI, mentre devono essere impiegate essenze legnose il più possibile stabili con riferimento al rigonfiamento ed al ritiro e con uno stato d'umidità pressoché uguale a quello d'esercizio.

Tutti i legnami con funzioni statiche devono esser protetti con elementi non nocivi alla vegetazione vivente e forniti in cantiere con certificato che indichi il tipo di trattamento e la data e l'esecutore dello stesso.

Nel caso il trattamento protettivo si svolga in cantiere deve essere eseguito con sistemi di impregnazione profonda mediante apposite attrezzature operanti sotto pressione, ovvero con tecniche di verniciatura e/o immersione (> 90g/mq per le sostanze solubili in acqua).

Art. 76. Asfalti e Bitumi

Gli asfalti saranno conformi alle norme da UNI 5654 a 5965.

I bitumi saranno conformi alle UNI 4157

Le malte asfaltiche saranno conformi alle UNI 5660 a 65-65

Art. 77. Chiusini

I chiusini, se richiesti in sostituzione agli esistenti, dovranno essere in ghisa sferoidale di classe e categoria idonea alla sede stradale: la scheda tecnica dovrà essere presentata alla D.L. e da questa approvata.

I chiusini degli altri servizi pubblici dovranno essere posati con la superficie superiore perfettamente a filo del piano stradale definitivo.

Art. 78. Tubazioni in genere

Per le tubazioni e le apparecchiature idrauliche valgono le disposizioni dell'art. "Generalità" del capitolo "Materiali da Costruzione" esse devono corrispondere alle vigenti Norme tecniche.

Le apparecchiature idrauliche dovranno corrispondere alle caratteristiche e requisiti di accettazione delle vigenti norme UNI.

Su richiesta del Direttore dei lavori l'Impresa dovrà esibire - entro 30 giorni dalla data della consegna (o della prima consegna parziale) dei lavori e comunicando il nominativo della ditta costruttrice - i loro prototipi che il Direttore dei lavori, se li ritenga idonei, potrà fare sottoporre a prove di fatica nello stabilimento di produzione od in un laboratorio di sua scelta; ogni onere e spesa per quanto sopra resta a carico dell'Impresa.

L'accettazione delle apparecchiature da parte del Direttore dei lavori non esonera l'Impresa dall'obbligo di consegnare le apparecchiature stesse in opera perfettamente funzionanti.

Generalità:

La verifica e la posa in opera delle tubazioni sarà conforme al Decreto Min. Lav. Pubblici del 12/12/1985.

A tale scopo l'Impresa, indicherà la Ditta fornitrice delle tubazioni, la quale dovrà dare libero accesso, nella propria azienda, agli incaricati dell'Amministrazione appaltante perché questi possano verificare la rispondenza delle tubazioni alle prescrizioni di fornitura.

Prima di ordinare i materiali l'Impresa dovrà presentare alla Direzione dei Lavori, eventuali illustrazioni e/o campioni dei materiali che intende fornire, inerenti i tubi, il tipo di giunzione, i pezzi speciali, le flange ed eventuali giunti speciali, Insieme al materiale illustrativo disegni e campioni.

All'esterno di ciascun tubo o pezzo speciale, in linea di massima dovranno essere apposte in modo indelebile e ben leggibili le seguenti marchiature:

- marchio del produttore;
- sigla del materiale;
- data di fabbricazione;
- diametro interno o nominale;
- pressione di esercizio;
- classe di resistenza allo schiacciamento (espressa in kN/m per i materiali non normati);
- normativa di riferimento.

Art. 79. Segnalazione delle condotte

Prima del completamento del rinterro, nei tratti previsti dal progetto dovrà essere stesa apposito nastro di segnalazione, indicante la presenza della condotta sottostante.

Il nastro dovrà essere steso ad una distanza compresa fra 40 e 50 cm dalla generatrice superiore del tubo per profondità comprese fra 60 e 110 cm. mentre, per profondità inferiori della tubazione, la distanza tra il nastro e la generatrice superiore del tubo dovrà essere stabilita, d'accordo con la D.L., in maniera da consentire l'interruzione tempestiva di eventuali successivi lavori di scavo prima che la condotta possa essere danneggiata.

Art. 80. Tubi di PVC rigido

I tubi e i pezzi speciali dovranno avere caratteristiche rispondenti alla norma UNI EN ISO 9967 tipo SN, contrassegnati con il marchio IIP che ne assicura la conformità alle norme UNI.

Prima di procedere alla posa in opera, i tubi dovranno essere controllati uno ad uno per scoprire eventuali difetti. Le code, i bicchieri, le guarnizioni devono essere integre.

I tubi ed i raccordi dovranno essere sistemati sul letto di posa in modo da avere un contatto continuo con il letto stesso.

I giunti di tipo rigido verranno impiegati solo quando il progettista lo riterrà opportuno. In questi casi si avrà cura di valutare le eventuali dilatazioni termiche lineari i cui effetti possono essere assorbiti interponendo appositi giunti di dilatazione ad intervalli regolari in relazione alle effettive condizioni di esercizio.

I tubi dovranno risultare in PVC coestruso a triplo strato a parete liscia sia internamente che esternamente, con giunzione e guarnizione elastomerica preinserita.

Art. 81. Tubi in PEAD

Il tubo strutturato in polietilene ad alta densità, coestruso a doppia parete, liscia internamente di colore grigio e corrugata esternamente di colore nero, per condotte di scarico interrate non in pressione, dovrà essere prodotto in conformità alla norma UNI EN 13476 tipo B, certificato P IIP e UNI/IIP rilasciato dall'Istituto Italiano dei Plastici con classe di rigidità pari a SN4 o SN8 kN/m² (da OD160 ÷ OD1200) o SN16 kN/m² (OD160 e OD200) in barre da 6 (o 12) m. Tutte le tubazioni dovranno essere giuntate mediante manicotto in PEAD (ID 600 ÷ OD 1200) e guarnizione in EPDM.

Il tubo deve essere prodotto da aziende certificate ISO 9001:2008 e ISO 14001:2004 (certificazione ambientale) e dovrà essere definito dalle seguenti caratteristiche:

1. Diametro esterno nominale DE;
2. Diametro interno minimo DI (≥ al minimo definito dalla norma di riferimento);
3. Classe di rigidità circonferenziale rilevata in conformità alla norma ISO 9969;
4. Resistenza all'abrasione verificata in accordo alla norma EN 295-3;
5. Tenuta idraulica del sistema di giunzione certificata a 0.5 bar in pressione e a 0,3 bar in depressione per 15 minuti secondo norma EN 1277;
6. Tenuta idraulica del sistema di giunzione in linea certificata a 1.5 bar in pressione e a 0.5 bar in depressione per 15 minuti secondo norma EN 1277 parte A (OD 160÷OD200);
7. Rigidità circonferenziale con applicazione di carico costante per 24 h determinata in accordo alla norma DIN 16961-2;
8. Marcatura secondo norma EN 13476-3;
9. Altri marchi di prodotto richiesti (es: CSTB, AENOR, KIWA, ELOT....)

Art. 82. Tubi in polipropilene corrugati

I tubi e i pezzi speciali dovranno avere caratteristiche rispondenti alla norma UNI EN 1046, per tubazioni in polipropilene (PP) a doppia parete per condotte di scarico interrate non in pressione, corrugata esternamente e liscia internamente di colore chiaro. Classe di rigidità anulare SN16 (pari al 16 Kn/m²) misurata secondo UNI ISO 9969, prodotta per coestrusione continua delle due pareti in conformità alla norma europea EN 13476-3 e alla norma europea EN 13476-3 per tubi strutturati in PP di tipo B. I collettori dovranno essere prodotti da ditta in possesso della certificazione di Qualità Aziendale secondo UNI EN ISO 9001/2000 e del marchio di conformità di prodotto rilasciato dall'Istituto Italiano dei Plastici (IIP) e da Bureau Veritas Italia (BVQI).

Le barre dovranno essere dotate di apposito bicchiere o manicotto di giunzione e rispettiva guarnizione elastomerica di tenuta in EPDM realizzata in conformità alla norma UNI EN 681-1, da posizionare nella prima gola fra due corrugazioni successive delle testate di tubo che verrà inserita nel bicchiere.

Il tubo dovrà riportare sulla superficie esterna una marcatura prevista dalla norma EN 13476-3 e dovranno essere esibite le certificazioni relative a:

- verifica della flessibilità anulare secondo quanto previsto dalla norma EN 13476-3 con il metodo di prova descritto nella UNI EN 1446.
- verifica della rigidità anulare secondo quanto è previsto dalla norma EN 13476-3 con il metodo di prova descritto nella UNI EN ISO 9969.
- collaudo alla tenuta idraulica delle giunzioni secondo quanto previsto dalla norma EN 13476-3 con il metodo di prova descritto nella EN 1277.
- collaudo di resistenza all'urto a bassa temperatura in accordo alla norma UNI EN 744.
- certificazione di produzione in regime di qualità aziendale secondo UNI EN ISO 9001:2000.

Art. 83. Tubazioni in cemento

Nelle fognature per acque nere, le tubazioni dovranno essere rivestite interamente con resina poliuretanicca dello spessore medio-nominale di mm 6. Il rivestimento interno di ogni singolo tubo ed il rivestimento delle due parti dell'incastro (giunto maschio e giunto femmina), dovrà essere eseguito per iniezione in soluzione unica. Il rivestimento poliuretanicco all'interno dovrà essere, al tatto e visivamente, perfettamente liscio senza ondulazioni od asperità di alcun genere e dovrà garantire il passaggio di liquidi fino ad una temperatura di 80 °C. La resina utilizzata dovrà garantire una durezza standard del rivestimento pari a 70 ± 10 Shore.

Le aziende produttrici dovranno allegare, durante tutto il corso della fornitura, la documentazione di fabbrica inerente i controlli dimensionali, le prove distruttive e le prove di tenuta idraulica eseguite sulla fornitura stessa. Le tubazioni dovranno essere tali da garantire il rispetto delle prescrizioni contenute nell'allegato 4 dei "criteri, metodologie e norme tecniche generali" di cui all'art. 2, lettere B), D), E), della legge 10-05-1976 n.319, recanti le norme per la tutela delle acque dall'inquinamento. L'assorbimento d'acqua del calcestruzzo non dovrà superare l'8% in massa.

I tubi e i pezzi speciali non armati dovranno avere caratteristiche rispondenti alle norme UNI Sperimentali 9534/89.

I tubi e i pezzi speciali non armati, rinforzati con fibre di acciaio dovranno avere caratteristiche rispondenti alle norme UNI EN 1916/04.

Le tubazioni in cemento armato prefabbricate a sezione circolare con o senza piano d'appoggio e bicchiere esterno dovranno di norma avere lunghezza non inferiore a m 2,00. Le guarnizioni di tenuta in gomma sintetica posizionate sul giunto maschio dovranno essere conformi alle norme UNI EN 681-1/97 atte a garantire una tenuta idraulica perfetta ad una pressione interna di esercizio non inferiore 0.5 atmosfere. La posa sarà preceduta dall'applicazione sull'imbocco femmina del tubo di apposito lubrificante compatibile con la gomma stessa. Le tubazioni avranno sezione interna richiesta in progetto e dovranno rispondere alle prescrizioni previste dalle norme UNI 8520/02, UNI 8981/99, dal D.M. 12-12-1985 e circolare Ministeriale LL.PP. n. 26991 del 02-03-1986 e D.M. 14-02-1992. La resistenza caratteristica a compressione del calcestruzzo non dovrà essere inferiore a 45 MPa (450 kg/cmq).

I tubi e i pezzi speciali armati per condotte in pressione dovranno avere caratteristiche rispondenti alle norme UNI EN 639/96, UNI EN 640/96 e UNI EN 641/96.

Art. 84. Giunzioni delle tubazioni

Il sistema di giunzione realizzato con il posizionamento in fabbrica di un anello di gomma all'interno del bicchiere della tubazione. Il collegamento tra le tubazioni si realizza per semplice infilaggio della punta in gres ne bicchiere munito di anello in gomma. Questo sistema di giunzione dovrà essere sottoposto al parere di conformità della D.L.

CAPO 14 - MODO DI ESECUZIONE DELLE OPERE

Art. 85. Scavi in genere

Gli scavi in genere per qualsiasi lavoro a mano o con mezzi meccanici dovranno essere eseguiti secondo i disegni di progetto e le particolari prescrizioni che saranno date all'atto esecutivo dal Direttore dei lavori.

Nell'esecuzione degli scavi in genere l'Impresa dovrà procedere in modo da impedire scoscendimenti e franamenti, restando essa, oltreché totalmente responsabile di eventuali danni alle persone ed alle opere, altresì obbligata a provvedere a suo carico e spese alla rimozione delle materie franate.

L'Impresa dovrà inoltre provvedere a sue spese affinché le acque scorrenti alla superficie del terreno siano deviate in modo che non abbiano a riversarsi nei cavi.

Le materie provenienti dagli scavi in genere dovranno essere accantonate all'interno dell'area di cantiere e riutilizzate per i reinterri e la realizzazione di rilevati arginali. Ove dette materie non siano utilizzabili, o non

ritenute adatte, a giudizio insindacabile del Direttore dei lavori, ad altro impiego nei lavori, dovranno essere portate a rifiuto fuori della sede del cantiere, ai pubblici scarichi, ovvero su aree che l'Impresa dovrà provvedere a sua cura e spese.

Qualora le materie provenienti dagli scavi dovessero essere utilizzate per tombinamenti o rinterramenti esse dovranno essere depositate in luogo adatto, accettato dal Direttore dei lavori, per essere poi riprese a tempo opportuno.

In ogni caso le materie depositate non dovranno riuscire di danno ai lavori, alle proprietà pubbliche o private ed al libero deflusso delle acque scorrenti alla superficie.

Il Direttore dei lavori potrà far asportare, a spese dell'Impresa, le materie depositate in contravvenzione alle precedenti disposizioni.

Art. 86. Scavi di sbancamento

Per scavi di sbancamento o sterri andanti s'intendono quelli occorrenti per lo spianamento o sistemazione del terreno su cui dovranno sorgere le costruzioni, per tagli di terrapieni, per la formazione di cortili, giardini, scantinati, piani d'appoggio per platee di fondazione, vespai, rampe incassate o trincee stradali ecc. e in generale tutti quelli eseguiti a sezione aperta su vasta superficie ove sia possibile l'allontanamento delle materie di scavo evitandone il sollevamento, sia pure con la formazione di rampe provvisorie ecc.

Saranno pertanto considerati scavi di sbancamento anche quelli che si trovano al di sotto del piano di campagna o del piano stradale di progetto (se inferiore al primo), quando gli scavi rivestano i caratteri sopra accennati.

Art. 87. Scavi di fondazione e subacquei, e prosciugamenti

1. Per scavi di fondazione in generale si intendono quelli incassati ed a sezione ristretta necessari per dar luogo ai muri o pilastri di fondazione propriamente detti.

In ogni caso saranno considerati come scavi di fondazione quelli per dar luogo alle sistemazioni in alveo e lungo le sponde dei corsi d'acqua, fossi e cunette.

Qualunque sia la natura e la qualità del terreno, gli scavi per fondazione dovranno essere spinti fino alla profondità che dal Direttore dei lavori verrà ordinata all'atto della loro esecuzione tenendo in debito conto le istruzioni del D.M. 21 gennaio 1981.

Le profondità, che si trovino indicate nei disegni di consegna, sono perciò di semplice avviso e l'Amministrazione si riserva piena facoltà di variarle nella misura che reputerà più conveniente, senza che ciò possa dare all'Impresa motivo alcuno di fare eccezioni o domande di speciali compensi, avendo essa soltanto diritto al pagamento del lavoro eseguito, coi prezzi contrattuali stabiliti per le varie profondità da raggiungere. E' vietato all'Impresa, sotto pena di demolire il già fatto, di por mano alle murature prima che il Direttore dei lavori abbia verificato ed accettato i piani delle fondazioni.

I piani di fondazione dovranno essere generalmente orizzontali, ma per quelle opere che cadono sopra falde inclinate, dovranno, a richiesta del Direttore dei lavori, essere disposti a gradini ed anche con determinate contropendenze.

Compiuta la muratura di fondazione, lo scavo che si fosse dovuto fare in più all'ingiro della medesima, dovrà essere diligentemente riempito e costipato, a cura e spese dell'Impresa, con le stesse materie scavate, sino al piano del terreno naturale primitivo.

Gli scavi per fondazione dovranno, quando occorra, essere solidamente puntellati e sbadacchiati con robuste armature, in modo da assicurare abbondantemente contro ogni pericolo gli operai, ed impedire ogni smottamento di materia durante l'esecuzione tanto degli scavi che delle murature.

L'Impresa è responsabile dei danni ai lavori, alle persone, alle proprietà pubbliche e private che potessero accadere per la mancanza o insufficienza di tali puntellamenti e sbadacchiature, alle quali essa deve provvedere di propria iniziativa, adottando anche tutte le altre precauzioni riconosciute necessarie, senza rifiutarsi per nessun pretesto di ottemperare alle prescrizioni che al riguardo le venissero impartite dal Direttore dei lavori.

Col procedere delle murature l'Impresa potrà recuperare i legnami costituenti le armature, semprechè non si tratti di armature formanti parte integrante dell'opera, da restare quindi in posto in proprietà dell'Amministrazione; i legnami però, che a giudizio del Direttore dei lavori, non potessero essere tolti senza pericolo o danno del lavoro, dovranno essere abbandonati negli scavi.

2. Se dagli scavi in genere e dai cavi di fondazione, malgrado l'osservanza delle prescrizioni precedenti, l'Impresa, in caso di sorgive o filtrazioni, non potesse far defluire l'acqua naturalmente, è in facoltà del Direttore dei lavori di ordinare, secondo i casi, e quando lo riterrà opportuno, l'esecuzione degli scavi subacquei, oppure il prosciugamento.

Sono considerati come scavi subacquei soltanto quelli eseguiti in acqua a profondità maggiore di 20 cm sotto il livello costante a cui si stabiliscono le acque sorgive nei cavi, sia naturalmente, sia dopo un parziale prosciugamento ottenuto con macchine o con l'apertura di canali fuggatori.

Il volume di scavo eseguito in acqua, sino ad una profondità non maggiore di 20 cm dal suo livello costante, verrà perciò considerato come scavo in presenza d'acqua, ma non come scavo subacqueo.

Quando il Direttore dei lavori ordinasse il mantenimento degli scavi in asciutto sia durante l'escavazione, sia durante l'esecuzione delle murature o di altre opere di fondazione, gli esaurimenti relativi verranno eseguiti in economia, e l'Impresa, se richiesta, avrà l'obbligo di fornire le macchine e gli operai necessari.

Per i prosciugamenti praticati durante l'esecuzione delle murature, l'Impresa dovrà adottare tutti quegli accorgimenti atti ad evitare il dilavamento delle malte.

Art. 88. Rilevati e rinterri

Per la formazione dei rilevati o per qualunque opera di rinterro, ovvero per riempire i vuoti tra le pareti dei cavi e le murature, o da addossare alle murature, e fino alle quote prescritte dal Direttore dei lavori, si impiegheranno in generale, e, salvo quanto segue, fino al loro totale esaurimento, tutte le materie provenienti dagli scavi di qualsiasi genere eseguiti sul lavoro, in quanto disponibili ed adatte, a giudizio del Direttore dei lavori, per la formazione dei rilevati.

Quando venissero a mancare in tutto od in parte i materiali di cui sopra, si provvederanno le materie occorrenti prelevandole ovunque l'Impresa crederà di sua convenienza, purché i materiali siano riconosciuti idonei dal Direttore dei lavori.

Per i rilevati e i rinterri da addossarsi alle murature, alle gabbionate ed ai muri di protezione spondale si dovranno sempre impiegare materie sciolte, o ghiaiose, restando vietato in modo assoluto l'impiego di quelle argillose e, in generale, di tutte quelle che con l'assorbimento di acqua si rammolliscono e si gonfiano generando spinte.

Nella formazione dei suddetti rilevati, rinterri e riempimenti dovrà essere usata ogni diligenza perché la loro esecuzione proceda per strati orizzontali di eguale altezza, disponendo contemporaneamente le materie bene sminuzzate con la maggiore regolarità e precauzione, in modo da caricare uniformemente le murature su tutti i lati e da evitare le sfiancature che potrebbero derivare da un carico male distribuito.

Le materie trasportate in rilevato o rinterro con vagoni, automezzi o carretti non potranno essere scaricate direttamente contro le murature, ma dovranno depositarsi in vicinanza dell'opera per essere riprese poi e trasportate con carriole, barelle ed altro mezzo, purché a mano, al momento della formazione dei suddetti rinterri.

Per tali movimenti di materie dovrà sempre provvedersi alla pilonatura delle materie stesse, da farsi secondo le prescrizioni che verranno indicate dal Direttore dei lavori.

E' vietato addossare terrapieni a murature di fresca costruzione.

Tutte le riparazioni o ricostruzioni che si rendessero necessarie per la mancata o imperfetta osservanza delle prescrizioni del presente articolo, saranno a completo carico dell'Impresa.

E' obbligo dell'Impresa, escluso qualsiasi compenso, di dare ai rilevati durante la loro costruzione, quelle maggiori dimensioni richieste dall'assestamento delle terre, affinché all'epoca del collaudo i rilevati eseguiti abbiano dimensioni non inferiori a quelle ordinate.

L'Impresa dovrà consegnare i rilevati con scarpate regolari e spianate, con cigli bene allineati e profilati e compiendo a sue spese, durante l'esecuzione dei lavori e fino al collaudo, gli occorrenti ricarichi o tagli, la ripresa e la sistemazione delle scarpate e l'espurgo dei fossi.

La superficie del terreno sulla quale dovranno elevarsi i terrapieni, sarà previamente scoticata ove occorra, e se inclinata sarà tagliata a gradoni con leggera pendenza verso monte.

Art. 89. Malte e conglomerati

I quantitativi dei diversi materiali da impiegare per la composizione delle malte e dei conglomerati, secondo le particolari indicazioni che potranno essere imposte dal Direttore dei lavori o stabilite nell'elenco prezzi,

dovranno corrispondere alle seguenti proporzioni:

- a) Malta comune.
Calce spenta in pasta.....0,25 ÷ 0,40 mc.
Sabbia.....0,85 ÷ 1,00 mc.
- b) Malta comune per intonaco rustico (rinzafo).
Calce spenta in pasta.....0,20 ÷ 0,40 mc.
Sabbia.....0,90 ÷ 1,00 mc.
- c) Malta comune per intonaco civile (stabilitura).
Calce spenta in pasta.....0,35 ÷ 0,45 mc.
Sabbia vagliata.....0,800 mc.
- d) Malta idraulica.
Calce idraulica.....(1) 6,00 q
Sabbia.....0,90 mc
- e) Malta bastarda.
Malta di cui alle lettere a), e), g).....1,00 mc
Agglomerante cementizio a lenta presa.....1,50 q
- f) Malta cementizia forte.
Cemento idraulico normale.....(2) 7,00 q
Sabbia.....1,00 mc
- g) Malta cementizia debole.
Agglomerante cementizio a lenta presa.....(3) 5,00 q
Sabbia.....1,00 mc
- h) Malta cementizia per intonaci.
Agglomerante cementizio a lenta presa.....6,00 q
Sabbia.....1,00 mc
- k) Malta fina per intonaci.
Malta di cui alle lettere c), f), g)
vagliata allo staccio fino
- j) Malta per stucchi.
Calce spenta in pasta.....0,45 mc
Polvere di marmo.....0,90 mc
- l) Calcestruzzo in malta idraulica.
Calce idraulica.....(4) 6,00 q
Sabbia.....0,80 mc

Quando il Direttore dei lavori ritenesse di variare tali proporzioni, l'Impresa sarà obbligata ad uniformarsi alle prescrizioni del medesimo, salvo le conseguenti variazioni di prezzo in base alle nuove proporzioni previste. I materiali, le malte ed i conglomerati, esclusi quelli forniti in sacchi di peso determinato, dovranno ad ogni impasto essere misurati con apposite casse, della capacità prescritta dal Direttore dei lavori, che l'Impresa sarà in obbligo di provvedere e mantenere a sue spese costantemente su tutti i piazzali ove verrà effettuata la manipolazione.

La calce spenta in pasta non dovrà essere misurata in fette, come viene estratta con badile dal calcinaio, bensì dopo essere stata rimescolata e ricondotta ad una pasta omogenea consistente e bene unita.

L'impasto dei materiali dovrà essere fatto a braccia d'uomo, sopra aree convenientemente pavimentate, oppure a mezzo di macchine impastatrici o mescolatrici.

I materiali componenti le malte cementizie saranno prima mescolati a secco, fino ad ottenere un miscuglio di tinta uniforme, il quale verrà poi asperso ripetutamente con la minore quantità di acqua possibile, ma sufficiente, rimescolando continuamente.

Nella composizione di calcestruzzi con malte di calce comune od idraulica, si formerà prima l'impasto della malta con le proporzioni prescritte, impiegando la minore quantità di acqua possibile, poi si distribuirà la malta sulla ghiaia o pietrisco e si mescolerà il tutto fino a che ogni elemento sia per risultare uniformemente distribuito nella massa ed avviluppato di malta per tutta la superficie.

Per i conglomerati cementizi semplici od armati gli impasti dovranno essere eseguiti in conformità alle prescrizioni contenute nel D.M. 27 luglio 1985.

Gli impasti, sia di malta che di conglomerato, dovranno essere preparati soltanto nella quantità necessaria, per l'impiego immediato, cioè dovranno essere preparati volta per volta e per quanto possibile in vicinanza del lavoro. I residui di impasto che non avessero, per qualsiasi ragione, immediato impiego dovranno essere gettati a rifiuto, ad eccezione di quelli formati con calce comune, che potranno essere utilizzati però nella sola stessa giornata del loro confezionamento.

Art. 90. Demolizioni e rimozioni

Le demolizioni di murature, calcestruzzi, ecc., sia in rottura che parziali o complete, devono essere eseguite con ordine e con le necessarie precauzioni, in modo da non danneggiare le residue murature, da prevenire qualsiasi infortunio agli addetti al lavoro e da evitare incomodi o disturbo.

Rimane pertanto vietato di gettare dall'alto i materiali in genere, che invece devono essere trasportati o guidati in basso, e di sollevare polvere, per il che tanto le murature quanto i materiali di risulta dovranno essere opportunamente bagnati.

Nelle demolizioni o rimozioni l'Impresa deve inoltre provvedere alle eventuali necessarie puntellature per sostenere le parti che devono restare e disporre in modo da non deteriorare i materiali risultanti, i quali tutti devono ancora potersi impiegare utilmente, sotto pena di rivalsa di danni a favore dell'Impresa.

Le demolizioni dovranno limitarsi alle parti ed alle dimensioni prescritte. Quando, anche per mancanza di puntellamenti o di altre precauzioni, venissero demolite altre parti od oltrepassati i limiti fissati, saranno pure a cura e spese dell'Impresa, senza alcun compenso, ricostruite e rimesse in ripristino le parti indebitamente demolite.

Tutti i materiali riutilizzabili, a giudizio insindacabile del Direttore dei lavori, devono essere opportunamente scalcinati, puliti, custoditi, trasportati ed ordinati nei luoghi di deposito che verranno indicati dal Direttore dei lavori, usando cautele per non danneggiarli sia nello scalcinamento, sia nel trasporto, sia nel loro assestamento e per evitarne la dispersione.

Detti materiali restano tutti di proprietà dell'Amministrazione, la quale potrà ordinare all'Impresa di impiegarli in tutto od in parte nei lavori appaltati, con i prezzi unitari d'Elenco.

I materiali di scarto provenienti dalle demolizioni e rimozioni devono sempre dall'Impresa essere trasportati fuori del cantiere nei punti indicati od alle pubbliche discariche.

Art. 91. Opere in ferro

Nei lavori in ferro, questo deve essere lavorato diligentemente con maestria, regolarità di forme e precisione di dimensioni, secondo i disegni che fornirà il Direttore dei lavori con particolare attenzione nelle saldature e bollature. I fori saranno tutti eseguiti col trapano, le chiodature, ribattiture, ecc. dovranno essere perfette, senza sbavature; i tagli essere rifiniti a lima.

Saranno rigorosamente rifiutati tutti quei pezzi che presentino imperfezione od indizio d'imperfezione.

Ogni mezzo od opera completa in ferro dovrà essere fornita a pie' d'opera colorita a minio.

Per ogni opera in ferro, a richiesta del Direttore dei lavori, l'Impresa dovrà presentare il relativo modello, per la preventiva approvazione.

L'Impresa sarà in ogni caso obbligata a controllare gli ordinativi ed a rilevare sul posto le misure esatte delle diverse opere in ferro, essendo essa responsabile degli inconvenienti che potessero verificarsi per l'omissione di tale controllo.

Art. 92. Collettori e manufatti fognari

Posa in opera delle tubazioni

Prima di dare inizio ai lavori concernenti la posa delle tubazioni confezionate fuori opera e dei pezzi speciali relativi, l'Impresa dovrà avere in deposito una congrua parte del quantitativo totale dei tubi previsti dal progetto al fine di evitare ritardi nei lavori. I tubi che l'Impresa intenderà porre in opera dovranno corrispondere per forma e caratteristiche ai campioni prelevati dalla Direzione Lavori e custoditi presso la stazione appaltante. Il direttore lavori visionerà i tubi forniti una volta nel cantiere ed una volta immediatamente prima della loro posa in opera; i tubi che non corrispondano ai campioni approvati, non confezionati in base alle prescrizioni saranno rifiutati e l'appaltatore dovrà provvedere al loro immediato allontanamento a sua cura e spese.

La posa in opera dei tubi dovrà avvenire previo assenso della Direzione Lavori e non prima che sia ultimato lo scavo completo tra un pozzetto di visita ed il successivo.

I tubi saranno posti su una base di calcestruzzo cementizio confezionato a q.li 1,50 di cemento dello spessore minimo di cm 10. Il loro allineamento secondo gli assi delle livellette di progetto sarà indicato con filo di ferro o nylon teso tra i punti fissati dalla Direzione Lavori.

I tubi, posti sul letto preventivamente spianato e battuto, saranno collocati in opera con le estremità affacciate; l'anello elastico, il cui diametro interno sarà inferiore a quello esterno del tubo, verrà infilato, dopo adeguata pretensione, sulla testa del tubo da posare, poi, spingendo questa dentro il bicchiere del tubo già posato, si farà in modo che l'anello rotoli su se stesso fino alla posizione definitiva curando che, ad operazione ultimata, resti compresso in modo uniforme lungo il suo contorno.

Le tubazioni, siano esse orizzontali o verticali, devono essere installate in perfetto allineamento con il proprio asse e parallele alle pareti. Le tubazioni orizzontali, inoltre, devono essere posizionate con l'esatta pendenza loro assegnata in sede di progetto.

La testa del tubo non dovrà essere spinta contro il fondo del bicchiere ad evitare che i movimenti delle tubazioni producano rotture. Nella connettura ortogonale così formata dovrà quindi essere inserito, con perfetta sigillatura, un nastro plastico con sezione ad angolo retto, eventualmente limitato alla metà inferiore del bicchiere.

Durante la posa del condotto dovranno porsi in opera i pezzi speciali relativi, effettuando le giunzioni con i pezzi normati nei medesimi modi per essi descritti. Gli allacciamenti dovranno essere eseguiti in modo che siano evitati gomiti, bruschi risvolti e cambiamenti di sezione, impiegando pezzi speciali. La Direzione Lavori potrà autorizzare che il collegamento tra tubazioni ed allacciamenti sia eseguita mediante foratura del collettore principale, inserimento del tubo del minore diametro e successiva stuccatura; ove si effettui la foratura questa dovrà essere eseguita con estrema cura, delle minori dimensioni possibili, evitando la caduta dei frammenti all'interno della tubazione ed asportando con idoneo attrezzo quanto potesse ciononostante cadervi. Il tubo inserito non dovrà sporgere all'interno della tubazione principale e la giunzione dovrà essere stuccata accuratamente e rinforzata con un collare di malta, abbracciante il tubo principale, dello spessore di almeno 3 cm ed esteso a 5 cm a valle del filo esterno del tubo immesso.

I pezzi speciali ed i raccordi che la Direzione Lavori ordinasse di porre in opera durante la posa delle tubazioni per derivare futuri allacciamenti dovranno essere provvisti di chiusura con idoneo tappo cementizio. Tali pezzi devono inoltre consentire la corretta connessione fra le diverse parti della rete, senza creare discontinuità negli allineamenti e nelle pendenze. È sconsigliato l'uso delle derivazioni piane a doppio T così come non devono mai essere usate curve ad angolo retto nelle tubazioni orizzontali. È consigliabile realizzare la connessione tra le diramazioni e le colonne con raccordi formanti angolo con la verticale prossimo a 90°. I cambiamenti di direzione devono essere realizzati con raccordi che limitino il più possibile, ove non eliminino completamente, variazioni di velocità e/o altri effetti nocivi.

Nel corso delle operazioni di posa si avrà cura di mantenere costantemente chiuso l'ultimo tratto messo in opera mediante un consistente tampone sferico assicurato da una fune o mediante tappi pneumatici, per impedire l'introdursi di corpi estranei nella condotta anche nel caso di allagamento del cavo.

I tubi in PVC con giunto a bicchiere destinati agli allacciamenti saranno posti in opera su base di sabbia dello spessore di almeno 30 cm in tutte le altre direzioni.

Le giunzioni dei tubi saranno sigillate con adesivi plastici che garantiscano nel tempo un comportamento elastico.

È consigliabile che il percorso delle tubazioni di scarico non passi al di sopra di apparecchiature o materiali per i quali una possibile perdita possa provocare pericolo o contaminazione. Ove questo non sia possibile è necessario realizzare una protezione a tenuta al di sotto delle tubazioni in grado di drenare, raccogliere e convogliare alla rete generale di scarico eventuali perdite.

Risanamento tubi esistenti

L'attività è riassumibile nelle seguenti fasi:

I fase:

- Opere edili predisposizione pozzi.
- Pulizia idrodinamica e/o con altre attrezzature specifiche.
- Ispezione televisiva / verifiche contestuali alla pulizia.
- Riduzione allacci a mezzo fresa robotizzata

Il fase:

- Risanamento tramite posa di guaina in fibra di vetro avente lunghezza e diametro pari a quelli della condotta da ricostruire.
- Eventuale sigillatura tra guaina e pozzetti con malte specifiche tipo ERGELIT - KOMBINA KS 2.
- Riduzione e riapertura allacci a mezzo fresa robotizzata.

Attività preliminari

Pulizia condotte.

La pulizia delle condotte ha lo scopo di rimuovere tutti i depositi lapidei, sedimenti, incrostazioni ed altri materiali in esse presenti per permettere la successiva ispezione e l'intervento di re-lining.

Ispezioni televisive delle condotte.

Dopo le operazioni di pulizia, e prima dell'intervento di re-lining, le condotte verranno ispezionate, nella loro completa estensione

Fresatura di allacciamenti sporgenti e/o concrezioni calcaree e/o cementizie.

Nel caso si dovessero riscontrare, con l'ispezione televisiva, sporgenze importanti di tubi di allacciamento o comunque di qualunque altro genere, esse verranno riportate entro la dimensione della condotta mediante fresatura eseguita con attrezzatura robotizzata comandata dall'esterno. Sul robot è possibile montare frese diamantate per il taglio di cemento e altri materiali duri, dischi diamantati, frese a tazza e altri utensili che si rendessero di volta in volta necessari.

Impregnazione del tubolare

L'impregnazione del tubolare con resina foto-indurente avviene in stabilimento, secondo un processo qualitativamente controllato e prevede le seguenti fasi:

- Miscelazione della resina e dei relativi catalizzatori in apposite vasche separate
- Creazione del vuoto nel tubolare
- Impregnazione in vuoto mediante passaggio in rulliera calibrata
- Taglio a misura del liner con maggiorazione di 2 m rispetto allo sviluppo lineare desiderato

Inserimento mediante traino e polimerizzazione a raggi UV

L'inserimento del liner e la relativa polimerizzazione avvengono secondo la seguente procedura:

- Inserimento di un pre-liner per facilitare l'inserimento del Liner.
- Traino del Liner mediante argano controllato.
- Posizionamento alle estremità di due "packer" dotati di valvola per la pressurizzazione.
- Insufflaggio di aria calda all'interno del liner per pressurizzazione a 0.3/0.4 bar.
- Adesione del liner alla tubazione esistente.
- Introduzione del treno UV nel liner e visione interna tramite telecamera frontale.
- Posizionamento del treno UV all'estremità opposta a quella di inserimento.
- Accensione delle lampade UV.
- Recupero del treno UV a velocità controllata con sistema computerizzato.
- Rilevamento e logging di temperatura, pressione e velocità del treno.
- Spegnimento delle lampade UV e rimozione dei packer.

Fase Finale di Re-lining – Tagli e Ripristini

Taglio del tubolare in corrispondenza dei pozzetti esistenti:

al termine del processo di catalisi della resina, si ottiene una consistenza solidale del composto tubolare-miscela. Gli operatori provvedono quindi al taglio del tubolare in corrispondenza dei pozzi. Il taglio viene effettuato manualmente, mediante attrezzatura pneumatica o idraulica.

Il taglio verrà effettuato in due modalità, in funzione della tipologia del pozzo:

pozzo di partenza e di arrivo: taglio radiale, ossia viene praticato lungo tutta la circonferenza della tubazione. In questo caso il taglio viene effettuato lasciando una piccola sporgenza del contro-tubo, per consentire la successiva sigillatura eseguita mediante la realizzazione di un collare in materiale cementizio o resinoso.

pozzo intermedio o passante: il taglio viene praticato sulla calotta superiore del tubolare (tipo finestra), in modo tale che rimanga il piano di scorrimento in materiale composito. In corrispondenza dei pozzetti passanti, la sigillatura viene realizzata, riempiendo con cemento i due fianchi compresi fra le pareti verticali del pozzetto ed il tubolare.

Questa fase di lavoro viene eseguita all'interno del pozzetto da operatori formati per lavori in ambienti confinati, dotati di idonei DPI (rilevatori gas, ecc...).

Riapertura di allacciamenti dopo gli interventi di Re-lining

Immediatamente dopo gli interventi di re-lining, gli allacciamenti compresi in quei tratti e momentaneamente richiusi durante i lavori, verranno riaperti il più celermente possibile mediante fresatura eseguita con apposite attrezzature.

Ispezione televisiva di collaudo del tratto rivestito

Al fine di verificare la qualità del rivestimento viene effettuata l'ispezione televisiva con registrazioni delle immagini su supporto ottico - digitale con le stesse modalità di quella preliminare sopra descritta e verranno allegati alla documentazione finale.

Camerette

Le camerette d'ispezione, di immissione, di cacciata e quelle speciali in genere verranno eseguite secondo i tipi e con le dimensioni risultanti dal progetto, sia che si tratti di manufatti gettati in opera che di pezzi prefabbricati.

Nel primo caso il conglomerato cementizio da impiegare nei getti sarà di norma confezionato con cemento tipo 325 dosato a q.li 2,50 per mc di impasto. Prima dell'esecuzione del getto dovrà aversi cura che i gradini di accesso siano ben immorsati nella muratura provvedendo, nella posa, sia di collocarli perfettamente centrati rispetto al camino di accesso ed ad esatto piombo tra di loro, sia di non danneggiare la protezione anticorrosiva.

I manufatti prefabbricati dovranno venire confezionati con q.li 3,50 di cemento 325 per mc di impasto, vibrati su banco e stagionati almeno 28 giorni in ambiente umido. Essi verranno posti in opera a perfetto livello su sottofondo in calcestruzzo che ne assicuri la massima regolarità della base di appoggio. Il raggiungimento della quota prevista in progetto dovrà di norma venire conseguito per sovrapposizione di elementi prefabbricati di prolunga, sigillati fra loro e con il pozzetto con malta di cemento: solo eccezionalmente, quando la profondità della cameretta non possa venire coperta con le dimensioni standard delle prolunghie commerciali e limitatamente alla parte della camera di supporto al telaio portachiusino, si potrà ricorrere ad anelli eseguiti in opera con getto di cemento o concorsi di laterizio.

Tanto le camerette prefabbricate quanto quelle eseguite in opera, se destinate all'ispezione od alla derivazione, di condotti principali di fognatura, dovranno avere il fondo sagomato a semitubo dello stesso diametro delle tubazioni in esse concorrenti e di freccia pari a circa $\frac{1}{4}$ del diametro stesso; quelle prefabbricate dovranno inoltre essere provviste di fianchi di alloggiamento per le tubazioni concorrenti con innesti del medesimo tipo di quelli delle tubazioni stesse, salvo contraria disposizione della Direzione Lavori, di procedere alla parziale demolizione delle pareti del pozzetto.

Le camerette d'ispezione vanno previste:

- a) al termine della rete di scarico assieme al sifone e ad una derivazione;
- b) ad ogni cambio di direzione con angolo maggiore di 45°;
- c) ogni 15 m di percorso lineare per tubi con diametro fino a 100 mm;
- d) ogni 30 m di percorso lineare per tubi con diametro oltre i 100 mm;
- e) ad ogni confluenza di due o più provenienze;
- f) alla fine di ogni colonna.

Rivestimento anticorrosivo

Le tubazioni in cemento armato, nonché le camerette e i manufatti speciali potranno essere protette con un rivestimento anticorrosivo realizzato con resine epossidiche.

Prima della stesa della resina dovrà essere applicata una mano di aggrappante.

Il rivestimento dovrà essere steso in due mani successive per uno spessore complessivo non inferiore a 600 micron. Il tipo di resina da utilizzare dovrà essere approvato dalla Direzione Lavori la quale potrà richiedere l'esecuzione, presso un Istituto specializzato di sua fiducia, di prove volte ad accertare la resistenza chimica, l'impermeabilità, la resistenza a compressione ed a trazione, la resistenza ad abrasione ed ogni altra verifica a suo giudizio necessaria per definire la qualità dei prodotti impiegati. Lo strato di rifinitura superficiale dovrà essere liscio per non opporre attrito alle acque e anche per ridurre le possibilità di adesione delle parti solide trascinate dall'acqua. Prima di effettuare la spalmatura occorre spazzolare le superfici per asportare polveri, particelle incoerenti e corpi estranei.

Il prodotto non deve essere applicato in presenza di pioggia, nebbia o formazione di condensa sulle superfici da trattare, potendo un elevato tasso di umidità nell'aria causare al film una parziale o totale perdita delle caratteristiche del film secco.

L'applicazione degli strati successivi al primo deve essere eseguita sul prodotto ancora appiccicoso e nel senso

ortogonale al sottostante.

Durante l'applicazione osservare le precauzioni richieste per i prodotti infiammabili in genere e per i prodotti epossidici in particolare.

Pozzetti di scarico delle acque stradali

I pozzetti per lo scarico delle acque stradali saranno costituiti da manufatti prefabbricati in calcestruzzo di cemento di tipo monoblocco muniti di sifone incorporato.

Salvo contrarie disposizioni della Direzione dei Lavori avranno dimensioni interne di cm 50 x 50 x 90 oppure cm 45 x 45 x 90. La copertura sarà costituita da una caditoia in ghisa nel caso che il pozzetto venga installato in sede stradale o da un chiusino pure in ghisa qualora venga installato sotto il marciapiede. Il tubo di scarico sarà di norma in calcestruzzo del tipo senza bicchiere, del diametro interno di cm 12.

I pozzetti saranno posti in opera su sottofondo in calcestruzzo; la superficie superiore del sottofondo dovrà essere perfettamente orizzontale e a quota idonea a garantire l'esatto collocamento altimetrico del manufatto rispetto alla pavimentazione stradale.

Allacciamento ai condotti di fognatura degli scarichi privati e dei pozzetti stradali

Gli allacciamenti dei pozzetti stradali ai condotti di fognatura dovranno, di norma, essere realizzati (salvo particolari disposizioni della Direzione Lavori) in tubi di calcestruzzo di cemento opportunamente rinfiacati.

Gli allacciamenti degli scarichi privati dovranno invece essere realizzati unicamente in tubi di grès ceramico o pvc rigido.

Nell'esecuzione delle opere di allacciamento si dovrà avere particolare cura per evitare gomiti, bruschi risvolti e cambiamenti di sezione ricorrendo sempre all'impiego di pezzi speciali di raccordo e di riduzione.

Le connessioni con gli sghembi dovranno essere accuratamente eseguite ai fini di non creare sollecitazioni di sorta su di essi, con pericolo di rotture.

Nell'eventualità di dover allacciare al condotto stradale immissioni in punti in cui non esistono sghembi, le operazioni relative saranno stabilite volta per volta dalla Direzione Lavori.

Per l'inserimento di sghembi in tubazioni prefabbricate in c.a. si dovrà procedere con ogni diligenza onde evitare la rottura del condotto, limitando le dimensioni del foro a quanto strettamente necessario; gli sghembi verranno quindi saldati alla tubazione senza che abbiano a sporgere all'interno del tubo e gettando all'esterno dello stesso un blocco di ammaraggio in calcestruzzo onde ad evitare il distacco del pezzo speciale.

Per la realizzazione di allacciamenti alle tubazioni di grès ceramico dovranno essere predisposti appositi pezzi speciali.

In alternativa gli innesti potranno essere realizzati praticando dei fori sulle tubazioni per mezzo di una macchina carotatrice e inserendo in questi uno sghembo, previa l'interposizione di una apposita guarnizione di tenuta.

Nel collegamento tra i condotti e gli sghembi dovranno infine prendersi le precauzioni atte ad evitare la trasmissione su questi ultimi di ogni sollecitazione che ne possa provocare la rottura o il distacco. L'Impresa resterà in ogni caso responsabile di cedimenti, rotture e danni che si verificassero e dovrà provvedere a sua cura e spese alle riparazioni e sostituzioni relative, nonché al risarcimento di danni derivati alla stazione appaltante o a Terzi.

Tubi infissi mediante spinta idraulica

Nell'onere per la fase di preparazione del lavoro sono a carico dell'Appaltatore la fornitura ed installazione delle presse di spinta e di tutte le apparecchiature necessarie per l'infissione mediante spinta idraulica della tubazione, compresi gli eventuali noleggi di macchinari ed apparecchiature necessarie a dare il lavoro ultimato a perfetta regola d'arte.

È pure a suo carico la rimozione, a lavoro ultimato, di tutto il macchinario e le apparecchiature usate per la realizzazione dell'opera.

Di norma la tubazione da infiggere sarà in calcestruzzo di cemento prefabbricato armato con acciaio qualità FeB44K ad aderenza migliorata, con doppia armatura circolare e longitudinale con spessori calcolati, ai sensi delle norme vigenti, in modo da poter resistere ai carichi permanenti e accidentali trasmessi dalle opere sottopassate (strade, manufatti e rilevati ferroviari, ecc.).

La distanza dell'armatura dall'interno del condotto dovrà essere di almeno 4 cm e la sollecitazione a trazione del ferro non dovrà superare 2.200 Kg/cm².

Il calcestruzzo impiegato per la costruzione degli elementi della tubazione dovrà avere una resistenza caratteristica cubica a 28 giorni di maturazione $R'_{bk} = 350 \text{ Kg/cm}^2$ con l'impiego di cemento R 425.

Gli elementi della tubazione della lunghezza minima di m 2 dovranno avere le giunzioni a tenuta idraulica ed

essere prive di saldature metalliche circolari.

La pendenza della tubazione e le sue tolleranze planimetriche verranno stabilite dalla Direzione Lavori per ogni singola opera mentre le tolleranze altimetriche sono ammesse nelle seguenti misure:

+ 1 cm (diminuzione della pendenza)

- 2 cm (aumento della pendenza)

ogni 10 metri di tubazione partendo da monte.

Sono a carico dell'Appaltatore: lo scavo necessario per l'infissione della tubazione ed il sollevamento del materiale di risulta fino al piano superiore del cantiere di lavoro, la fornitura dell'acqua di lavoro, la fornitura dell'energia elettrica, l'impianto di ventilazione in sotterraneo, i calcoli statici approvati dall'ente interessato all'attraversamento, le prove dei materiali, il trasporto del materiale di risulta alle pubbliche discariche.

Art. 93. Opere stradali

Massicciate in mista di cava e relativa cilindatura

Le massicciate della carreggiata, da costituirsi in misto arido di ghiaia e sabbia di cava, dovranno essere formate a strati di materiale di spessore uniforme e di altezza proporzionale sia alla natura del sottofondo che alle caratteristiche del traffico. Di norma il cassonetto di mista verrà posato a strati successivi che verranno assestati tramite cilindatura.

La stesa del misto avverrà a mezzo di pale gommate o cingolate; l'esatta distribuzione del materiale e la formazione delle pendenze necessarie dovrà essere effettuata con l'ausilio di macchine motolivellatrici automatiche (grader).

Per la cilindatura si dovrà impiegare un rullo compressore vibrante di peso adeguato.

La cilindatura dovrà essere condotta procedendo dai fianchi della massicciata verso il centro. Il rullo dovrà essere condotto in modo che nel cilindrare una nuova zona passi sopra una striscia di almeno 20 cm della zona precedentemente cilindrata, e la prima zona marginale sia compresa assieme ad una zona di banchina larga almeno 20 cm.

Tutte le cilindature debbono essere eseguite in modo che la massicciata ad opera finita risulti il più possibile addensata ed omogenea, pronta per la successiva posa della sovrastruttura. A lavoro ultimato, la superficie risultante dovrà essere perfettamente parallela a quella prevista per il piano viabile. La Direzione dei Lavori riserva la facoltà di fare allontanare dalla sede stradale a spese dell'Impresa il materiale di qualità scadente; altrettanto dicasi qualora il materiale non fosse stato messo in opera con le dovute attenzioni e con le modalità prescritte, come pure per tutti gli altri materiali e prodotti occorrenti per la formazione delle massicciate e pavimentazioni in genere.

Tutti i materiali da impiegare per la formazione della massicciata stradale dovranno soddisfare alla "Norme per l'accettazione di pietrischi, graniglie, sabbie e additivi per costruzioni stradali" di cui al fascicolo n° 4 del C.N.R., ultima edizione.

Posa in opera di conglomerati bituminosi

I conglomerati bituminosi dovranno essere stesi ad una temperatura non inferiore ai 100 °C. In ogni caso si dovranno usare nel trasporto e nella stesa tutte le cure necessarie ad impedire di modificare o sporcare la miscela con terra od elementi estranei.

La stesa del "tout venant" sarà eseguita in strati di spessore non superiore a cm 10, mentre il conglomerato bituminoso del manto d'usura sarà steso in una sola volta ed in modo da evitare ogni irregolarità e disuguaglianza del manto.

Prima della stesa del manto d'usura si dovrà provvedere ad una accurata pulizia del piano viabile; dovrà inoltre essere eseguito un trattamento di ancoraggio con emulsione bituminosa in ragione di 1 Kg al mq. La cilindatura dei manti dovrà essere eseguita con rulli a rapida inversione di marcia del peso di almeno 4 tonnellate.

CAPO 15 - MISURE E CONTABILITÀ

Art. 94. Generalità - Lavori in economia - Materiali a piè d'opera

1) Per tutte le opere dell'appalto, le varie quantità di lavoro saranno determinate - a seconda di quanto è previsto nell'Elenco dei prezzi unitari - con misure geometriche oppure a numero o a peso, escluso ogni altro metodo.

Sull'accertamento, misurazione e contabilità dei lavori si applicano le disposizioni degli artt. 36 a 65 e 75 a 90 del Regolamento OO.PP.

In particolare l'Impresa interverrà, a richiesta del Direttore dei lavori, alle operazioni di misurazione, ed anche di controllo, che questi ritenesse opportune; ed assumerà l'iniziativa per avvertire il Direttore dei lavori della necessità di procedere alle misurazioni di lavori che diversamente, con il loro procedere, non potrebbero più essere rilevate.

Le misure saranno prese in contraddittorio via via che i lavori vengono eseguiti e riportate in appositi libretti per misure del cantiere. Verranno quindi registrate dal Direttore dei lavori nel Libretto delle misure, integrate dagli eventuali relativi disegni che potranno essere tracciati nella colonna "Annotazioni" dello stesso libretto oppure, per dimensioni maggiori, a parte, anch'essi firmati dall'Impresa così come il Libretto delle misure, del quale saranno considerati come allegati e nel quale saranno richiamati; nei disegni sarà riportata la data e il numero della pagina del Libretto delle misure del quale si intenderanno fare parte.

2) Per i lavori in economia - che saranno contabilizzati con liste settimanali a norma dell'art. 51 del Regolamento OO.PP. - il noleggio di macchine ed attrezzatura s'intende computato per tutto il tempo durante il quale essi rimangono a piè d'opera a disposizione dell'Amministrazione e cioè anche per le ore in cui i meccanismi stessi non funzionano, applicandosi il prezzo d'Elenco stabilito per meccanismi in funzione soltanto alle ore in cui essi sono in attività di lavoro e quello relativo a meccanismi in riposo in ogni altra condizione di cose, anche per tutto il tempo impiegato per riscaldare la caldaia o per portare a regime i meccanismi.

Il noleggio dei mezzi di trasporto sarà computato soltanto per le ore di effettivo lavoro.

3) Alla contabilizzazione dei materiali a piè d'opera si procederà soltanto per:

- a) le provviste dei materiali che l'Impresa è tenuta a fare a richiesta del Direttore dei lavori;
- b) i materiali accettabili nel caso di esecuzione di ufficio o di rescissione coattiva o di scioglimento di contratto;
- c) i materiali da accreditare nei pagamenti in acconto ai sensi dell'art. "Pagamenti in Acconto - Ritenute - Saldo";
- d) le provviste a piè d'opera che l'Amministrazione rilevasse, quando per variazioni da essa introdotte non potessero più trovare impiego nei lavori.

Art. 95. Scavi

a) Scavi in genere

Oltre che per gli obblighi particolari stabiliti nel presente articolo, con i prezzi di Elenco per gli scavi in genere l'Impresa si deve ritenere compensata per tutti gli oneri che essa dovrà incontrare:

- per taglio di piante, estirpazioni di ceppaie, radici, ecc.;
- per il taglio e lo scavo con qualsiasi mezzo delle materie sia asciutte, che bagnate, di qualsiasi consistenza ed anche in presenza d'acqua;
- per paleggi, innalzamento, carico, trasporto e scarico a rinterro od a rifiuto a qualsiasi distanza, sistemazione delle materie di rifiuto, deposito provvisorio e successiva ripresa;
- per la regolarizzazione delle scarpate o pareti, per lo spianamento del fondo, per la formazione di gradoni, per il successivo rinterro attorno alle murature, attorno e sopra le condotte d'acqua od altre condotte in genere, e sopra le fognature o drenaggi secondo le sagome definitive di progetto;
- per puntellature, sbadacchiature ed armature di qualsiasi importanza e genere secondo tutte le prescrizioni contenute nel presente Capitolato, compresi le composizioni, scomposizioni, estrazioni ed allontanamento, nonché sfridi, deterioramenti, perdite parziali o totali del legname o dei ferri;
- per impalcature, ponti e costruzioni provvisorie, occorrenti sia per il trasporto delle materie di scavo e sia per la formazione di rilevati, per passati, attraversamenti, ecc.

- per ogni altra prestazione ed onere necessari per l'esecuzione completa degli scavi.

b) Scavi di sbancamento

Il volume degli scavi di sbancamento verrà determinato col metodo delle sezioni ragguagliate, in base ai rilevamenti eseguiti in contraddittorio con l'Impresa all'atto della consegna e all'atto della misurazione.

c) Scavi di fondazione

Gli scavi di fondazione saranno computati per un volume uguale a quello risultante dal prodotto della base di fondazione per la sua profondità sotto il piano degli scavi di sbancamento, ovvero del terreno naturale, quando detto scavo di sbancamento non viene effettuato.

Al volume così calcolato si applicheranno i vari prezzi fissati nell'Elenco per tali scavi; vale a dire che essi saranno valutati sempre come eseguiti a pareti verticali, ritenendosi già compreso e compensato col prezzo unitario di elenco ogni maggiore scavo.

Tuttavia per gli scavi di fondazione da eseguire con impiego di casseri, paratie o simili strutture, sarà incluso nel volume di scavo per fondazione anche lo spazio occupato dalle strutture stesse.

I prezzi di Elenco, relativi agli scavi di fondazione, sono applicabili unicamente e rispettivamente ai volumi di scavo compresi fra i piani orizzontali consecutivi, stabiliti per diverse profondità, nello stesso Elenco dei prezzi. Pertanto la valutazione dello scavo risulterà definita, per ciascuna zona, dal volume ricadente nella zona stessa e dall'applicazione ad esso del relativo prezzo d'Elenco.

d) Scavi per i pozzetti

Lo scavo per la costruzione o posa in opera di pozzetti per apparecchiature idrauliche od altri manufatti lungo la condotta, sarà misurato per il suo volume effettivo, senza deduzione del volume convenzionale dello scavo per la condotta di cui alla precedente lettera d) e sarà contabilizzato con la stessa voce d'Elenco prezzi dello scavo per la posa delle tubazioni.

Art. 96. Demolizioni di manufatti in genere

Per la demolizione in genere si applicheranno al loro volume effettivo i prezzi d'Elenco che comprendono i compensi per gli oneri ed obblighi specificati nell'art. "Demolizioni e Rimozioni" ed in particolare la scelta, l'accatastamento ed il trasporto a rifiuto dei materiali.

I materiali utilizzabili che, ai sensi del suddetto articolo, dovessero venire reimpiegati dall'Impresa a semplice richiesta del Direttore dei lavori, verranno addebitati all'Impresa stessa, considerandoli come nuovi, in sostituzione dei materiali che essa avrebbe dovuto provvedere e cioè allo stesso prezzo fissato per questi nell'elenco, ovvero, mancando esso, al prezzo commerciale, dedotto in ambedue i casi il ribasso d'asta. L'importo complessivo dei materiali così valutati verrà detratto perciò dall'importo dei lavori, in conformità a quanto dispone l'art. 40 del Capitolato generale.

Art. 97. Rinterri e rilevati

Per i rilevati e rinterri da addossare alle murature dei manufatti e di qualsiasi altra opera si dovranno sempre impiegare terreni sciolti sabbiosi o ghiaiosi, di opportuna granulometria ed approvati dal Direttore dei lavori, restando in modo assoluto vietato l'impiego di quelli argillosi ed in generale di tutti quelli che con l'assorbimento di acqua si rammolliscono e si gonfiano, generando spinte. Nella formazione di detti rilevati dovrà essere posta ogni diligenza perché la loro esecuzione proceda per strati orizzontali di uguale altezza da tutte le parti, disponendo contemporaneamente le terre con la maggiore regolarità e precauzione, in modo da caricare uniformemente le murature e da evitare le sfiancature che potrebbero derivare da un carico mal distribuito.

I terrapieni saranno addossati alle murature solo dopo che queste abbiano raggiunto la completa stagionatura, salvo diversa disposizione del Direttore dei lavori.

Art. 98. Murature

a) Murature in genere

Tutte le murature in genere, salvo le eccezioni appresso specificate, saranno misurate geometricamente, a volume od a superficie, secondo la categoria, in base a misure prese sul vivo della muratura, esclusi cioè gli intonaci. Sarà fatta deduzione di tutti i vuoti di luce superiore a 1,00 m rimanendo per questi ultimi, all'Impresa, l'onere della loro eventuale chiusura con materiale in cotto. Così pure sarà sempre fatta deduzione

del volume corrispondente alla parte incastrata di pilastri, piattabande, ecc., di strutture diverse, nonchè di pietre naturali od artificiali, da pagarsi con altri prezzi di tariffa.

Nei prezzi delle murature di qualsiasi specie, qualora non debbano essere eseguite con paramento di faccia vista, si intende compreso il rinzafo delle facce visibili dei muri. Tale rinzafo sarà sempre eseguito, ed è compreso nel prezzo unitario, anche a tergo dei muri che debbono essere poi caricati da terrapieni. Per questi ultimi muri è pure sempre compresa l'eventuale formazione di feritoie regolari e regolarmente disposte per lo scolo delle acque ed in generale quella delle immorsature e la costruzione di tutti gli incastri per la posa in opera della pietra da taglio od artificiale.

b) Murature con pietrame dell'Amministrazione

Nei prezzi unitari di Elenco di tutte le categorie di lavoro per le quali s'impiegano materiali di proprietà dell'Amministrazione (non ceduti all'Impresa), s'intende compreso ogni onere per trasporto, ripulitura, adattamento e posa in opera dei materiali stessi.

Le murature eseguite con materiali ceduti all'Impresa saranno valutate con i prezzi delle murature in pietrame fornito dall'Impresa, intendendosi in questi prezzi compreso e compensato ogni onere per trasporto, lavorazione, pulitura, messa in opera, ecc., del pietrame ceduto.

c) Murature di mattoni

Le murature di mattoni si misureranno a vuoto per pieno, al rustico, deducendo soltanto le aperture di superficie uguale o superiore ad 1 mq.

Art. 99. Lavori in ferro

Tutti i lavori in ferro saranno in generale valutati a peso ed i relativi prezzi verranno applicati al peso effettivo del ferro stesso a lavorazione completamente ultimata e determinato prima della sua posa in opera, con pesatura fatta in contraddittorio ed a spese dell'Impresa, escluse bene inteso dal peso le verniciature e coloriture e/o zincature.

Nei prezzi dei lavori in ferro è compreso ogni e qualunque compenso per forniture accessorie, per lavorazioni, montatura e posizione in opera.

Sono pure compresi e compensati:

- l'esecuzione dei necessari fori ed incastri nelle murature e pietre da taglio, le impiombature e suggellature, le malte ed il cemento, nonchè la fornitura del piombo per le impiombature;
- gli oneri e spese derivanti da tutte le norme e prescrizioni contenute nell'Art. 56;
- la coloritura con minio ed olio cotto, il tiro ed il trasporto in alto, ovvero la discesa in basso e tutto quanto è necessario per dare i lavori compiuti in opera a qualsiasi altezza.

Nel prezzo del ferro per armature di opere in cemento armato, oltre alla lavorazione ed ogni sfrido, è compreso l'onere per la legatura dei singoli elementi con filo di ferro, la fornitura del filo di ferro e la posa in opera dell'armatura stessa.

Art. 100. Tubazioni

La contabilizzazione dei lavori di fornitura e posa in opera delle tubazioni verrà effettuata per la lunghezza - misurata lungo l'asse - della successione continua degli elementi costituenti la condotta, come risulta dopo la posa in opera e la giunzione delle tubazioni, senza tenere conto delle sovrapposizioni e delle compenetrazioni. Soltanto le condotte pensili in acciaio verranno compensate a peso.

Dallo sviluppo dell'asse della condotta dovrà detrarsi la lunghezza dei pezzi speciali, la cui fornitura e/o posa in opera è compensata con prezzi a parte, salvo che non sia diversamente stabilito nella relativa voce del prezzo unitario di Elenco.

I prezzi di Elenco relativi alla fornitura e/o posa in opera delle tubazioni comprendono e compensano:

- tutte le forniture dei tubi completi degli elementi di giunzione (elettrodi, manicotti, anelli di gomma, guarnizioni, bulloni, ecc.) e dei pezzi speciali, ad eccezione delle esclusioni espressamente indicate nelle voci di Elenco prezzi;
- il carico sui mezzi di trasporto, il trasporto e lo scarico a piè d'opera; gli eventuali depositi provvisori, le relative spese di guardiania e di ripresa delle tubazioni; gli oneri per la buona conservazione dei tubi e degli eventuali rivestimenti;
- le riparazioni e il rifacimento dei rivestimenti dei tubi che presentassero lesioni od abrasioni;
- la formazione del letto di posa, con materiale e negli spessori prescritti compresa la fornitura del

materiale stesso;

- il calo nella fossa, l'esecuzione delle giunzioni, quale che sia il loro numero, compresa la fornitura del materiale di ristagno (anelli di gomma, ecc.), di apporto (elettrodi ecc.), dei bulloni, delle guarnizioni, delle flange, del grasso, del minio, del bitume, dell'energia elettrica, sia derivata da linee di distribuzione che prodotta in sito, dell'acetilene, dell'ossigeno, ecc.;
- ogni onere per la posa anche in presenza di acqua sotto qualsiasi battente, previo relativo aggettamento;
- il ripristino della continuità del rivestimento protettivo e delle verniciature per le tratte pensili, in corrispondenza delle giunzioni e delle zone limitrofe;
- le prove idrauliche, anche ripetute, a cavi mantenuti liberi da acqua, sia a giunti scoperti che a condotta completamente interrata, con fornitura di acqua prelevata e trasportata da qualsiasi distanza, con qualsiasi mezzo ed in qualsiasi stagione;
- la fornitura e posa in opera di tutti i pezzi speciali e dei giunti che si rendessero necessari a causa dell'ordine di posa delle condotte e delle apparecchiature, ovvero per interventi di riparazione o di modifica conseguenti ad errori di montaggio, a rotture in prova o nel periodo di garanzia;
- il cavallottamento, eseguito con costipamento di terra a regola d'arte, per una lunghezza pari a 1/3 dell'elemento, portato al piano di campagna;
- l'esecuzione di posa e montaggio da parte di operai specializzati.

Nel caso di sola posa in opera di tubi di qualsiasi genere, valgono le norme di cui sopra, specificate per ogni tipo di tubo, ad eccezione di quelle relative alla fornitura dei tubi stessi.

Art. 101. Lavori compensati a corpo

Per i lavori a corpo si daranno disposizioni specifiche da parte della D.L.

CAPO 15 - PRESCRIZIONI TECNICHE SPECIFICHE

Art. 102. Definizioni generali impianti

Ferme restando le disposizioni di carattere generale riportate negli articoli contenuti nella parte generale del presente Capitolato, tutti gli impianti da realizzare dovranno osservare le prescrizioni di seguito indicate oltre a quanto contenuto nei disegni di progetto allegati ed alla normativa vigente.

Il progetto esecutivo finale degli impianti, se eseguito dall'Appaltatore, dovrà essere approvato dal Committente almeno 90 giorni prima dell'inizio dei lavori relativi e presentato contestualmente alla campionatura di tutti gli elementi; inoltre se eseguito dal Committente, dovrà essere consegnato all'Appaltatore almeno 90 giorni prima dell'inizio dei lavori relativi.

Le caratteristiche di ogni impianto saranno così definite:

- a) dalle prescrizioni generali del presente capitolato;
- b) dalle prescrizioni particolari riportate negli articoli seguenti;
- c) dalle eventuali descrizioni specifiche aggiunte come integrazioni o come allegati al presente Capitolato;
- d) da disegni, dettagli esecutivi e relazioni tecniche allegati al progetto.

Resta, comunque, contrattualmente fissato che tutte le specificazioni o modifiche apportate nei modi suddetti fanno parte integrante del presente capitolato.

Art. 103. Verifiche e prove preliminari

Durante l'esecuzione dei lavori si dovranno eseguire le verifiche e le prove preliminari di cui appresso:

- a) verifica della qualità dei materiali approvvigionati;
- b) verifica del montaggio degli elementi costituenti l'impianto e della relativa esecuzione in modo da garantire la perfetta regola d'arte e la totale assenza di qualunque tipo di inconveniente.

La provenienza dei materiali dovrà sempre essere segnalata alla Direzione dei Lavori che si riserva in qualunque tempo di prelevare campioni ed inviare, a cura e spese dell'impresa, ai competenti laboratori per la verifica e l'accertamento delle caratteristiche tecniche richieste. L'Appaltatore non avrà comunque diritto a nessun compenso, né per i materiali asportati, né per i ripristini dei manufatti eventualmente rimossi per il prelievo dei campioni.

In particolare per le tubazioni in calcestruzzo sono previste le seguenti prove:

- a) *Prova di resistenza meccanica*

Qualora un campione non soddisfacesse a una delle prove sopra descritte, la prova stessa deve essere ripetuta su un numero doppio di tubazioni prelevate dalla stessa fornitura.

L'esito negativo delle prove giustifica il rifiuto di tutta la fornitura.

Art. 104. Prescrizioni tecniche per l'esecuzione di noli e trasporti

Opere provvisoriale

Le opere provvisoriale, gli apprestamenti e le attrezzature atti a garantire, per tutta la durata dei lavori, la prevenzione degli infortuni e la tutela della salute dei lavoratori sono oggetto di specifico capitolato.

Le principali norme riguardanti i ponteggi e le impalcature, i ponteggi metallici fissi, i ponteggi mobili, ecc., sono contenute nei D.P.R. 547/55, D.P.R. 164/56, D.P.R. 303/56, D.L. 494/96 e del D.Lvo 81/2008 e successive modifiche ed integrazioni.

Noleggi

I noli devono essere espressamente richiesti, con ordine di servizio, dalla Direzione dei Lavori e sono retribuibili solo se non sono compresi nei prezzi delle opere e/o delle prestazioni.

Le macchine ed attrezzi dati a noleggio devono essere in perfetto stato di esercizio ed essere provvisti di tutti gli accessori necessari per il loro funzionamento.

Sono a carico esclusivo dell'Impresa la manutenzione degli attrezzi e delle macchine affinché siano in costante efficienza.

Il nolo si considera per il solo tempo effettivo, ad ora o a giornata di otto ore, dal momento in cui l'oggetto noleggiato viene messo a disposizione del committente, fino al momento in cui il nolo giunge al termine del periodo per cui è stato richiesto.

Nel prezzo sono compresi: i trasporti dal luogo di provenienza al cantiere e viceversa, il montaggio e lo smontaggio, la manodopera, i combustibili, i lubrificanti, i materiali di consumo, l'energia elettrica, lo sfrido e tutto quanto occorre per il funzionamento dei mezzi.

I prezzi dei noli comprendono le spese generali e l'utile dell'imprenditore.

Per il noleggio dei carri e degli autocarri verrà corrisposto soltanto il prezzo per le ore di effettivo lavoro, rimanendo escluso ogni compenso per qualsiasi altra causa o perditempo.

Trasporti

Il trasporto è compensato a metro cubo o a peso del materiale trasportato, oppure come nolo orario di automezzo funzionante.

Se la dimensione del materiale da trasportare è inferiore alla portata utile dell'automezzo richiesto a nolo, non si prevedono riduzioni di prezzo.

Nei prezzi di trasporto è compresa la fornitura dei materiali di consumo e la manodopera del conducente.

Per le norme riguardanti il trasporto dei materiali si veda il D.P.R. 7 gennaio 1956, capo VII e successive modificazioni.

Art. 105. Norme per misurazione e la valutazione dei lavori

Movimenti terra

Le sezioni di rilievo dovranno essere chiaramente individuate in sito mediante opportuna picchettazione, tale da rendere riconoscibile la sezione anche una volta eseguiti i lavori. La distanza fra due sezioni dovrà essere tale da evidenziare ogni variazione sostanziale. Gli oneri per tutte le operazioni di rilievo e di misurazione sono a carico dell'Impresa.

Nel prezzo di tutti gli scavi si intendono compensati anche:

- l'esecuzione dello scavo anche in presenza d'acqua, compreso l'onere per gli eventuali aggettamenti con l'impiego di pompe;
- l'innalzamento, carico, trasporto e messa a rinterro o a rilevato del materiale scavato nelle aree individuate dalla Direzione Lavori (rinterro e rilevato da realizzarsi con le modalità previste nel paragrafo "Formazione di rilevati" del Capo IV del Capitolato Speciale d'Appalto), oppure il carico sui mezzi di trasporto, trasporto del materiale di qualsiasi entità proveniente dallo scavo, scarico e sistemazione a discarica pubblica od invece entro le aree poste a disposizione dal Committente o scelte dall'Appaltatore;
- le indennità di deposito temporaneo o definitivo, ovvero il canone demaniale nel caso il materiale avesse valore commerciale e l'Appaltatore intendesse acquisirlo;
- i permessi, i diritti o canoni di discarica se necessari;
- l'esecuzione di fossi di guardia e di qualsiasi altra opera per la deviazione delle acque superficiali e l'allontanamento delle stesse dagli scavi;
- l'esecuzione delle armature, sbadacchiature e puntellamenti provvisori delle pareti degli scavi compreso manodopera, noleggio e sfrido di legname, chioderia e quant'altro occorra per l'armatura ed il disarmo. Sono escluse invece le armature continue degli scavi tipo armature a cassa chiusa e palancole metalliche o simili ad infissione o marciavanti, da utilizzare a insindacabile giudizio della Direzione Lavori;
- l'eventuale mancato recupero, parziale o totale, del materiale impiegato nelle puntellature, nelle sbadacchiature e nelle armature suddette, e ciò anche se gli scavi fossero eseguiti per campioni;
- i maggiori oneri derivanti dagli allargamenti e dalle scarpate che si dovranno dare agli scavi stessi in relazione alle condizioni naturali ed alle caratteristiche delle opere;
- l'accurata pulizia delle superfici di scavo e la loro regolarizzazione;
- la demolizione delle eventuali tombinature o fognature di qualsiasi tipo e dimensioni nonché il loro rifacimento;
- l'incidenza degli interventi, ove necessario, per ricerca, assistenza e superamento di cavi, tubazioni e condutture sotterranee (SIP - ENEL - GAS - METANO - ACQUA - etc.).

I rilevamenti e la misurazione degli scavi agli effetti del pagamento saranno eseguiti in contraddittorio con l'Impresa prima dell'inizio dei lavori ed al momento della contabilizzazione.

Nel caso di appalti a misura i movimenti di terra saranno valutati generalmente a m3.

Scavo di fondazione a sezione obbligata

Nel caso di appalti a misura lo scavo di fondazione sarà misurato a volume in base alle sezioni obbligate di scavo risultanti dai disegni di progetto, a partire dal piano campagna originario o dal piano ottenuto a seguito

di sbancamento, salvo che la Direzione Lavori non adotti, a suo insindacabile giudizio, altri sistemi.

Demolizioni

Il prezzo deve intendersi applicabile per qualunque quantitativo di materiale da demolire, anche di dimensioni minime.

Nel prezzo sono compresi tutti gli oneri relativi a tale categoria di lavori, sia che venga eseguita in elevazione, fuori terra, in fondazione, entro terra, in breccia e in qualunque forma, comunque senza l'uso di mine.

In particolare sono compresi i ponti di servizio, le impalcature, le armature e sbadacchiature eventualmente occorrenti, nonché l'immediato allontanamento dei materiali di risulta.

L'Impresa è obbligata a recuperare i materiali dichiarati utilizzabili dalla Direzione Lavori, che rimangono proprietà dell'Amministrazione, e a caricare, trasportare a scaricare a rifiuto quelli non utilizzabili. Il prezzo è comprensivo anche del corrispettivo per le discariche.

Negli appalti a misura, le demolizioni sono valutate a mc misurate in sito prima dell'esecuzione del lavoro.



COMUNE di TRADATE

Provincia di Varese

**RIFACIMENTO DELLA COPERTURA DEL FOSSO RE NEL TRATTO
COMPRESO FRA LA VIA DAMIANO CHIESA E LA VIA ISONZO -TRADATE**

PROGETTO ESECUTIVO

ELENCO PREZZI

Il Tecnico Incaricato

Dott. Ing. Enrico Papa

TARIFFA	DESCRIZIONE dell'ARTICOLO	Unità di misura	Prezzo
1C.02.050.001 0	Scavo di sbancamento con mezzi meccanici, a qualunque profondità, di materiali di qualsiasi natura e consistenza, asciutti, bagnati, melmosi, esclusa la roccia, inclusi i trovanti rocciosi o i relitti di murature fino a 0.750 m ³ . Compreso lo spianamento e la configurazione del fondo anche a gradoni, la profilatura di pareti e scarpate; le sbadacchiature ove occorrenti; le opere provvisionali di segnalazione e protezione. euro (zero)		0.00
1C.02.050.001 0.a	Scavo di sbancamento con mezzi meccanici, a qualunque profondità, di materiali di qualsiasi natura e consistenza, asciutti, bagnati, melmosi, esclusa la roccia, inclusi i trovanti rocciosi o i relitti di murature fino a 0.750 m ³ . Compreso lo spianamento e la configurazione del fondo anche a gradoni, la profilatura di pareti e scarpate; le sbadacchiature ove occorrenti; le opere provvisionali di segnalazione e protezione. - con carico, trasporto ed accatastamento del materiale euro (tre/75)	m ³	3.75
1C.02.050.001 0.b	Scavo di sbancamento con mezzi meccanici, a qualunque profondità, di materiali di qualsiasi natura e consistenza, asciutti, bagnati, melmosi, esclusa la roccia, inclusi i trovanti rocciosi o i relitti di murature fino a 0.750 m ³ . Compreso lo spianamento e la configurazione del fondo anche a gradoni, la profilatura di pareti e scarpate; le sbadacchiature ove occorrenti; le opere provvisionali di segnalazione e protezione. - con carico, trasporto ed allontanamento dal cantiere di euro (sei/49)	m ³	6.49
1C.02.050.001 0.c	Scavo di sbancamento con mezzi meccanici, a qualunque profondità, di materiali di qualsiasi natura e consistenza, asciutti, bagnati, melmosi, esclusa la roccia, inclusi i trovanti rocciosi o i relitti di murature fino a 0.750 m ³ . Compreso lo spianamento e la configurazione del fondo anche a gradoni, la profilatura di pareti e scarpate; le sbadacchiature ove occorrenti; le opere provvisionali di segnalazione e protezione. - con carico e trasporto agli impianti di stoccaggio, di recupero o a discarica autorizzata, di materiale non riimpiegabile, esclusi eventuali oneri di smaltimento.		
1C.02.050.003 0.a	Scavo per apertura cassonetti stradali, eseguito con mezzi meccanici, compreso il carico ed il trasporto alle discariche autorizzate, esclusi eventuali oneri di smaltimento, per i seguenti spessori: - per spessore fino a 50 cm euro (dieci/44)	m ³	10.44
1C.02.050.003 0.b	Scavo per apertura cassonetti stradali, eseguito con mezzi meccanici, compreso il carico ed il trasporto alle discariche autorizzate, esclusi eventuali oneri di smaltimento, per i seguenti spessori: - per spessore maggiore di 50 cm euro (nove/39)	m ³	9.39
1C.04.010.001 0	Sottofondazioni in conglomerato cementizio realizzate mediante getto, con l'ausilio di argano o gru o qualsiasi altro mezzo di movimentazione, di calcestruzzo confezionato in betoniera, con cemento 32.5 R ed inerti ad assortimento granulometrico adeguato alla particolare destinazione del getto; resistenza: euro (zero)		0.00
1C.04.010.001 0.b	Sottofondazioni in conglomerato cementizio realizzate mediante getto, con l'ausilio di argano o gru o qualsiasi altro mezzo di movimentazione, di calcestruzzo confezionato in betoniera, con cemento 32.5 R ed inerti ad assortimento granulometrico adeguato alla particolare destinazione del getto; resistenza: - C16/20 - esposizione X0 - consistenza S3 euro (centodieci/94)	m ³	102.94
1C.04.010.002 0	Fondazioni in conglomerato cementizio realizzate mediante getto, con l'ausilio di gru o qualsiasi altro mezzo di movimentazione, di calcestruzzo confezionato in betoniera, con inerti ad assortimento granulometrico adeguato alla particolare destinazione del getto diametro massimo 32 mm, consistenza S3, compresa la vibratura, esclusi ferro e cassetti; euro (zero)		0.00
1C.04.010.002 0.a	Fondazioni in conglomerato cementizio realizzate mediante getto, con l'ausilio di gru o qualsiasi altro mezzo di movimentazione, di calcestruzzo confezionato in betoniera, con inerti ad assortimento granulometrico adeguato alla particolare destinazione del getto diametro massimo 32 mm, consistenza S3, compresa la vibratura, esclusi ferro e cassetti; resistenza: - C25/30 - esposizione XC1 o XC2 euro (centoventicinque/05)	m ³	125.05
1C.04.010.002 0.b	Fondazioni in conglomerato cementizio realizzate mediante getto, con l'ausilio di gru o qualsiasi altro mezzo di movimentazione, di calcestruzzo confezionato in betoniera, con inerti ad assortimento granulometrico adeguato alla particolare destinazione del getto diametro massimo 32 mm, consistenza S3, compresa la vibratura, esclusi ferro e cassetti; resistenza: - C28/35 - esposizione XC1 o XC2 euro (centoquarantasette/49)	m ³	147.49
1C.04.020.001 0	Sottofondazioni realizzate mediante getto di calcestruzzo preconfezionato a prestazione garantita, Diametro max degli aggregati 32 mm, consistenza S4, classe di resistenza: euro (zero)		0.00
1C.04.020.001 0.a	Sottofondazioni realizzate mediante getto di calcestruzzo preconfezionato a prestazione garantita, Diametro max degli aggregati 32 mm, consistenza S4, classe di resistenza:- C16/20 euro (centodiciannove/34)	m ³	119.34
1C.04.020.001 0.b	Sottofondazioni realizzate mediante getto di calcestruzzo preconfezionato a prestazione garantita, Diametro max degli aggregati 32 mm, consistenza S4, classe di resistenza:- C20/25 euro (centoventidue/14)	m ³	122.14
1C.04.020.002 0	Fondazioni (plinti, travi rovesce, platee) realizzate mediante getto di calcestruzzo preconfezionato a prestazione garantita, con l'ausilio di gru o qualsiasi altro mezzo di movimentazione, Diametro max degli aggregati 32 mm, consistenza S5, esclusi ferro e cassetti; classe di resistenza - classe di esposizione: euro (zero)		0.00
1C.04.020.002 0.a	Fondazioni (plinti, travi rovesce, platee) realizzate mediante getto di calcestruzzo preconfezionato a prestazione garantita, con l'ausilio di gru o qualsiasi altro mezzo di movimentazione, Diametro max degli aggregati 32 mm, consistenza S5, esclusi ferro e cassetti; classe di resistenza - classe di esposizione:- C25/30 - XC1 e XC2 euro (centoquaranta/26)	m ³	140.26

1C.04.020.002 0.b	Fondazioni (plinti, travi rovesce, platee) realizzate mediante getto di calcestruzzo preconfezionato a prestazione garantita, con l'ausilio di gru o qualsiasi altro mezzo di movimentazione, Diametro max degli aggregati 32 mm, consistenza S5, esclusi ferro e cassetti; classe di resistenza - classe di esposizione:- C28/35- XC1 e XC2 euro (centoquarantaquattro/93)	m ³	144.93
1C.04.020.002 0.c	Fondazioni (plinti, travi rovesce, platee) realizzate mediante getto di calcestruzzo preconfezionato a prestazione garantita, con l'ausilio di gru o qualsiasi altro mezzo di movimentazione, Diametro max degli aggregati 32 mm, consistenza S5, esclusi ferro e cassetti; classe di resistenza - classe di esposizione:- C28/35 - XA1 euro (centoquarantasette/72)	m ³	147.72
1C.04.020.004 0	Strutture (pilastrini, travi, corree, solette, murature di vani scala e ascensori),realizzate mediante getto di calcestruzzo preconfezionato a prestazione garantita, con l'ausilio di gru, pompa per calcestruzzo o qualsiasi altro mezzo di movimentazione, Diametro max degli aggregati 32 mm, consistenza S5, per spessori non inferiori a 17 cm compresa vibratura, esclusi ferro e cassetti: classe di resistenza - classe di esposizione: euro (zero)		0.00
1C.04.020.004 0.a	Strutture (pilastrini, travi, corree, solette, murature di vani scala e ascensori),realizzate mediante getto di calcestruzzo preconfezionato a prestazione garantita, con l'ausilio di gru, pompa per calcestruzzo o qualsiasi altro mezzo di movimentazione, Diametro max degli aggregati 32 mm, consistenza S5, per spessori non inferiori a 17 cm compresa vibratura, esclusi ferro e cassetti: classe di resistenza - classe di esposizione:- C25/30 - XC1 e XC2 (euro centosessantacinque/30)	m ³	165.30
1C.04.020.004 0.b	Strutture (pilastrini, travi, corree, solette, murature di vani scala e ascensori),realizzate mediante getto di calcestruzzo preconfezionato a prestazione garantita, con l'ausilio di gru, pompa per calcestruzzo o qualsiasi altro mezzo di movimentazione, Diametro max degli aggregati 32 mm, consistenza S5, per spessori non inferiori a 17 cm compresa vibratura, esclusi ferro e cassetti: classe di resistenza - classe di esposizione:- C28/35 - XC1 e XC2 (euro centosessantanove/97)	m ³	169.97
1C.04.020.004 0.c	Strutture (pilastrini, travi, corree, solette, murature di vani scala e ascensori),realizzate mediante getto di calcestruzzo preconfezionato a prestazione garantita, con l'ausilio di gru, pompa per calcestruzzo o qualsiasi altro mezzo di movimentazione, Diametro max degli aggregati 32 mm, consistenza S5, per spessori non inferiori a 17 cm compresa vibratura, esclusi ferro e cassetti: classe di resistenza - classe di esposizione:- C28/35 - XC3 (euro centosettantadue/77)	m ³	172.77
1C.04.020.004 0.d	Strutture (pilastrini, travi, corree, solette, murature di vani scala e ascensori),realizzate mediante getto di calcestruzzo preconfezionato a prestazione garantita, con l'ausilio di gru, pompa per calcestruzzo o qualsiasi altro mezzo di movimentazione, Diametro max degli aggregati 32 mm, consistenza S5, per spessori non inferiori a 17 cm compresa vibratura, esclusi ferro e cassetti: classe di resistenza - classe di esposizione:- C28/35 - XA1 (euro centosettantadue/77)	m ³	172.77
1C.04.020.004 0.e	Strutture (pilastrini, travi, corree, solette, murature di vani scala e ascensori),realizzate mediante getto di calcestruzzo preconfezionato a prestazione garantita, con l'ausilio di gru, pompa per calcestruzzo o qualsiasi altro mezzo di movimentazione, Diametro max degli aggregati 32 mm, consistenza S5, per spessori non inferiori a 17 cm compresa vibratura, esclusi ferro e cassetti: classe di resistenza - classe di esposizione:- C32/40 - XC1 e XC2 (euro centosettantotto/37)	m ³	178.37
1C.04.400.001 0	Casseforme per getti in calcestruzzo, eseguite fino a 4,50 m dal piano d'appoggio, con impiego di pannelli di legno lamellare, comprese armature di sostegno, disarmante, manutenzione e disarmo: euro (zero)		0.00
1C.04.400.001 0.a	Casseforme per getti in calcestruzzo, eseguite fino a 4,50 m dal piano d'appoggio, con impiego di pannelli di legno lamellare, comprese armature di sostegno, disarmante, manutenzione e disarmo: - per fondazioni, plinti, travi rovesce, platee euro (quindici/25)	m ²	15.25
1C.04.400.001 0.b	Casseforme per getti in calcestruzzo, eseguite fino a 4,50 m dal piano d'appoggio, con impiego di pannelli di legno lamellare, comprese armature di sostegno, disarmante, manutenzione e disarmo: - per murature di cantinato ed in elevazione, di qualsiasi spessore euro (diciotto/23)	m ²	18.23
1C.04.400.001 0.c	Casseforme per getti in calcestruzzo, eseguite fino a 4,50 m dal piano d'appoggio, con impiego di pannelli di legno lamellare, comprese armature di sostegno, disarmante, manutenzione e disarmo: - orizzontali per solette piene euro (venti/49)	m ²	20.49
1C.04.400.002 0	Casseforme per getti in calcestruzzo, eseguite fino a 4,50 m dal piano d'appoggio, con impiego di tavole di abete, comprese armature di sostegno, disarmante, manutenzione e disarmo: euro (zero)		0.00
1C.04.400.002 0.a	Casseforme per getti in calcestruzzo, eseguite fino a 4,50 m dal piano d'appoggio, con impiego di tavole di abete, comprese armature di sostegno, disarmante, manutenzione e disarmo: - per fondazioni, plinti, travi rovesce, platee euro (ventidue/54)	m ²	22.54
1C.04.400.002 0.b	Casseforme per getti in calcestruzzo, eseguite fino a 4,50 m dal piano d'appoggio, con impiego di tavole di abete, comprese armature di sostegno, disarmante, manutenzione e disarmo: - per muri di cantinato ed in elevazione, di qualsiasi spessore euro (ventisei/81)	m ²	26.81
1C.04.400.002 0.c	Casseforme per getti in calcestruzzo, eseguite fino a 4,50 m dal piano d'appoggio, con impiego di tavole di abete, comprese armature di sostegno, disarmante, manutenzione e disarmo: - per strutture in c.a.,muri scala ed ascensore di qualsiasi spessore, solette piene euro (trentasette/28)	m ²	37.28
1C.04.400.002 0.d	Casseforme per getti in calcestruzzo, eseguite fino a 4,50 m dal piano d'appoggio, con impiego di tavole di abete, comprese armature di sostegno, disarmante, manutenzione e disarmo: - per rampe scala rette, in curva o a piè d'oca, pareti di spessore inferiore a 15 cm, balconi, gronde. euro (quarantaquattro/22)	m ²	44.22

1C.04.450.001 0.a	Acciaio tondo in barre nervate per cemento armato con caratteristiche rispondenti alla norma UNI EN 10080 e prodotto con sistemi di controllo di produzione in stabilimento di cui al D.M.17/01/2018, in opera compresa lavorazione, posa, sormonti, sfrido, legature; qualità: - B450C euro (uno/42)	kg	1.42
1C.04.450.001 0.b	Acciaio tondo in barre nervate per cemento armato con caratteristiche rispondenti alla norma UNI EN 10080 e prodotto con sistemi di controllo di produzione in stabilimento di cui al D.M.17/01/2018, in opera compresa lavorazione, posa, sormonti, sfrido, legature; qualità: - armatura per pali e diaframmi in barre d'acciaio B450C in opera compresa lavorazione e posa euro (uno/13)	kg	1.13
1C.04.750.001 0.a	Sottofondazioni in conglomerato cementizio realizzate mediante getto manuale del calcestruzzo confezionato con betoniera, con cemento 42.5 R ed inerti ad assortimento granulometrico adeguato alla destinazione del getto, con resistenza caratteristica: - C12/15 (circa 250 kg/m ³ di cemento) euro (centotrentacinque/15)	m ³	135.15
1C.04.750.001	Sottofondazioni in conglomerato cementizio realizzate mediante getto manuale del calcestruzzo confezionato con betoniera, euro (centoquarantadue/88)	m ³	142.88
1C.01.700.003 0.a	Esecuzione tracce su murature in mattoni pieni. Compresa la successiva chiusura con malta, l'accatastamento, il carico e trasporto delle macerie ad impianti di stoccaggio, di recupero o a discarica. Esclusi gli oneri di smaltimento. Per sezioni: - sezione fino a 104 cm ² euro (undici/91)	m	11.91
1C.01.700.003 0.b	Esecuzione tracce su murature in mattoni pieni. Compresa la successiva chiusura con malta, l'accatastamento, il carico e trasporto delle macerie ad impianti di stoccaggio, di recupero o a discarica. Esclusi gli oneri di smaltimento. Per sezioni: - sezione da 105 fino a 250 cm ² euro (sedici/47)	m	16.47
1C.01.700.003 0.c	Esecuzione tracce su murature in mattoni pieni. Compresa la successiva chiusura con malta, l'accatastamento, il carico e trasporto delle macerie ad impianti di stoccaggio, di recupero o a discarica. Esclusi gli oneri di smaltimento. Per sezioni: - sezione da 251 fino a 400 cm ² euro (ventidue/45)	m	22.45
1C.01.700.004 0.a	Esecuzione tracce su murature in calcestruzzo. Compresa la successiva chiusura con malta, l'accatastamento, il carico e trasporto delle macerie ad impianti di stoccaggio, di recupero o a discarica. Esclusi gli oneri di smaltimento. Per sezioni: - sezione fino a 104 cm ² euro (dodici/97)	m	12.97
1C.01.700.004 0.b	Esecuzione tracce su murature in calcestruzzo. Compresa la successiva chiusura con malta, l'accatastamento, il carico e trasporto delle macerie ad impianti di stoccaggio, di recupero o a discarica. Esclusi gli oneri di smaltimento. Per sezioni: - sezione da 105 fino a 250 cm ² euro (ventiuno/65)	m	21.65
1C.01.700.004 0.c	Esecuzione tracce su murature in calcestruzzo. Compresa la successiva chiusura con malta, l'accatastamento, il carico e trasporto delle macerie ad impianti di stoccaggio, di recupero o a discarica. Esclusi gli oneri di smaltimento. Per sezioni: - sezione da 251 fino a 400 cm ² euro (ventisette/90)	m	27.90
1C.05.300.001 0.a	Solaio in cemento armato piano o inclinato, realizzato con lamiera grecata di acciaio zincato collaborante con il getto, fissata alla preesistente struttura mediante viti e/o saldatura. Compreso il calcestruzzo con C20/25 gettato e vibrato per il riempimento delle greche e per la soletta, l'armatura di sostegno provvisoria fino a 4,50 m dal piano di appoggio, eventuali cassetture a completamento, la saldatura per punti, la rivettatura, le opere necessarie per l'adeguato collegamento alle strutture portanti. Escluso il ferro tondo d'armatura e la rete elettrosaldata: - altezza totale soletta 10 cm, lamiera s = 7/10 euro (quarantasette/17)	mq	47.17
1C.05.300.001 0.b	Solaio in cemento armato piano o inclinato, realizzato con lamiera grecata di acciaio zincato collaborante con il getto, fissata alla preesistente struttura mediante viti e/o saldatura. Compreso il calcestruzzo con C20/25 gettato e vibrato per il riempimento delle greche e per la soletta, l'armatura di sostegno provvisoria fino a 4,50 m dal piano di appoggio, eventuali cassetture a completamento, la saldatura per punti, la rivettatura, le opere necessarie per l'adeguato collegamento alle strutture portanti. Escluso il ferro tondo d'armatura e la rete elettrosaldata: - altezza totale soletta 10 cm, lamiera s = 8/10 euro (quarantanove/20)	mq	49.20
1C.05.300.001 0.c	Solaio in cemento armato piano o inclinato, realizzato con lamiera grecata di acciaio zincato collaborante con il getto, fissata alla preesistente struttura mediante viti e/o saldatura. Compreso il calcestruzzo con C20/25 gettato e vibrato per il riempimento delle greche e per la soletta, l'armatura di sostegno provvisoria fino a 4,50 m dal piano di appoggio, eventuali cassetture a completamento, la saldatura per punti, la rivettatura, le opere necessarie per l'adeguato collegamento alle strutture portanti. Escluso il ferro tondo d'armatura e la rete elettrosaldata: - altezza totale soletta 10 cm, lamiera s = 10/10 euro (cinquantatre/24)	mq	53.24
1C.05.300.001 0.d	Solaio in cemento armato piano o inclinato, realizzato con lamiera grecata di acciaio zincato collaborante con il getto, fissata alla preesistente struttura mediante viti e/o saldatura. Compreso il calcestruzzo con C20/25 gettato e vibrato per il riempimento delle greche e per la soletta, l'armatura di sostegno provvisoria fino a 4,50 m dal piano di appoggio, eventuali cassetture a completamento, la saldatura per punti, la rivettatura, le opere necessarie per l'adeguato collegamento alle strutture portanti. Escluso il ferro tondo d'armatura e la rete elettrosaldata: - altezza totale soletta 10 cm, lamiera s = 12/10 euro (cinquantasette/30)	mq	57.30
1C.05.300.001 0.e	Solaio in cemento armato piano o inclinato, realizzato con lamiera grecata di acciaio zincato collaborante con il getto, fissata alla preesistente struttura mediante viti e/o saldatura. Compreso il calcestruzzo con C20/25 gettato e vibrato per il riempimento delle greche e per la soletta, l'armatura di sostegno provvisoria fino a 4,50 m dal piano di appoggio, eventuali cassetture a completamento, la saldatura per punti, la rivettatura, le opere necessarie per l'adeguato collegamento alle strutture portanti. Escluso il ferro tondo d'armatura e la rete elettrosaldata: - altezza totale soletta 12 cm, lamiera s = 7/10 euro (cinquantauno/23)	mq	51.23
1C.05.300.001 0.f	Solaio in cemento armato piano o inclinato, realizzato con lamiera grecata di acciaio zincato collaborante con il getto, fissata alla preesistente struttura mediante viti e/o saldatura. Compreso il calcestruzzo con C20/25 gettato e vibrato per il riempimento delle greche e per la soletta, l'armatura di sostegno provvisoria fino a 4,50 m dal piano di appoggio, eventuali cassetture a completamento, la saldatura per punti, la rivettatura, le opere necessarie per l'adeguato collegamento alle strutture portanti. Escluso il ferro tondo d'armatura e la rete elettrosaldata: - altezza totale soletta 12 cm, lamiera s = 8/10		

	euro (cinquantatre/26)		mq	53.26
1C.05.300.001 0.g	Solaio in cemento armato piano o inclinato, realizzato con lamiera grecata di acciaio zincato collaborante con il getto, fissata alla preesistente struttura mediante viti e/o saldatura. Compreso il calcestruzzo con C20/25 gettato e vibrato per il riempimento delle greche e per la soletta, l'armatura di sostegno provvisoria fino a 4,50 m dal piano di appoggio, eventuali cassetture a completamento, la saldatura per punti, la rivettatura, le opere necessarie per l'adeguato collegamento alle strutture portanti. Escluso il ferro tondo d'armatura e la rete elettrosaldata: - altezza totale soletta 12 cm, lamiera s = 10/10		mq	57.30
1C.05.300.001 0.h	Solaio in cemento armato piano o inclinato, realizzato con lamiera grecata di acciaio zincato collaborante con il getto, fissata alla preesistente struttura mediante viti e/o saldatura. Compreso il calcestruzzo con C20/25 gettato e vibrato per il riempimento delle greche e per la soletta, l'armatura di sostegno provvisoria fino a 4,50 m dal piano di appoggio, eventuali cassetture a completamento, la saldatura per punti, la rivettatura, le opere necessarie per l'adeguato collegamento alle strutture portanti. Escluso il ferro tondo d'armatura e la rete elettrosaldata: - altezza totale soletta 12 cm, lamiera s = 12/10		mq	61.35
1C.08.450.001 0.a	Strato separatore in teli di polietilene espanso estruso - spessore fino a 3 mm euro (uno/94)		mq	1.94
1C.08.450.001 0.b	Strato separatore in teli di polietilene espanso estruso - spessore 4 mm euro (due/20)		mq	2.20
1C.08.450.001 0.c	Strato separatore in teli di polietilene espanso estruso - spessore 5 mm euro (due/43)		mq	2.43



COMUNE di TRADATE

Provincia di Varese

**RIFACIMENTO DELLA COPERTURA DEL FOSSO RE NEL TRATTO
COMPRESO FRA LA VIA DAMIANO CHIESA E LA VIA ISONZO -TRADATE**

PROGETTO ESECUTIVO

RELAZIONE TECNICA

QUADRO ECONOMICO

Il Tecnico Incaricato

Dott. Ing. Enrico Papa

Studio Tecnico Associato Papa-Neglia - Viale Ticino, 65 - 21026 Gavirate (Va) - Tel. 0332/743147 Fax 0332/735672
E-Mail papa@studiopapagavirate.it - P.IVA. 02748570120

RELAZIONE TECNICA

La presente relazione illustra il progetto relativo al rifacimento della copertura del fosso Re fra la via Damiano Chiesa e la via Isonzo.

Fra queste due vie il fosso Re corre in un cunicolo: per i primi 25 metri circa partendo da via Isonzo sopra la soletta del cunicolo vi è terra, mentre per i restanti 85 metri circa la soletta di copertura funge da camminamento pedonale. Lungo questo tratto di percorso si sono manifestati dei cedimenti della soletta con l'apertura di fori che possono rappresentare un pericolo per l'utilizzo pedonale del tracciato in questione.

Per tali motivi l'amministrazione ha deciso di procedere con il rifacimento della soletta di copertura del fosso Re, in modo da consentire il transito in sicurezza dei pedoni.

Senza procedere alla demolizione della soletta esistente e senza entrare nel cunicolo stesso e per puntellazioni (operazioni entrambe non prove di pericolo) si procederà nel seguente modo:

- Posizionamento di lastre di polistirolo alte 1 cm per dividere la nuova soletta da quella esistente;
- Scasso di 5 cm per un'altezza di 10 cm nel muro di recinzione ad ovest del camminamento e nelle abitazioni ad est del camminamento. Questi scassi sono dovuti al fatto che, da rilievo effettuato in loco, tali muri sono edificati sopra i muri laterali del cunicolo;
- Posizionamento di lamiera grecata alta 55 mm con spessore 10 mm che funge da cassero;
- Getto integrativo di calcestruzzo con altezza finale complessiva di 10 cm.

La lamiera grecata funge quindi prima da cassero e poi con il getto integrativo viene a formare una soletta in grado di portare 4,00 KN/mq, valore più che sufficiente considerata anche la natura dei luoghi.

Nel tratto coperto da terra, si provvederà a rimuovere la stessa ed a realizzare una platea di calcestruzzo alta 10 cm con rete elettrosaldata.

All'incrocio con la via Damiano Chiesa si immette nel fosso Re una tubazione in calcestruzzo: le spalle che delimitano questa zona sono in precario stato (evidenziato dal cedimento del manto stradale) e necessitano un rinforzo.

Si prevede quindi di demolire il tratto di soletta in questa zona, scavare per poter consolidare le spalle tramite getto di calcestruzzo, sistemare il fondo di scorrimento e quindi procedere con il ripristino della soletta di copertura e del manto stradale.

QUADRO ECONOMICO

Dall'analisi economica delle singole voci si stima che il costo della sicurezza sia di Euro 1.200,00.

Di seguito si riporta il quadro economico dell'opera

<u>LAVORI</u>	
<i>a1) Importo complessivo dei lavori (esclusi oneri per la sicurezza)</i>	<i>Euro 32.100,00</i>
<i>a2) Importo per oneri non ribassabili per la sicurezza</i>	<i>Euro 1.800,00</i>
<u>TOTALE LAVORI</u> (a1+a2)	<i>Euro 34.900,00</i>
<u>SOMME A DISPOSIZIONE</u>	
<i>b1) IVA 22%</i>	<i>Euro 7.678,00</i>
<i>b2) Spese tecniche progettazione strutturale e D.L.</i>	<i>Euro 3.425,76</i>
<i>b2) Spese tecniche: RUP 2% lavori</i>	<i>Euro 700,00</i>
<i>b3) Somme a disposizione dell'amministrazione</i>	<i>Euro 1.296,24</i>
<u>TOTALE SOMME A DISPOSIZIONE</u> (b1+b2+b3)	<i>Euro 13.100,00</i>
TOTALE SPESA PREVISTA (a1+a2+b1+b2+b3)	<i>Euro 48.000,00</i>

Il Tecnico Incaricato
Dott. Ing. Enrico Papa

PLANIMETRIA RILIEVO INTERVENTO

scala 1:100

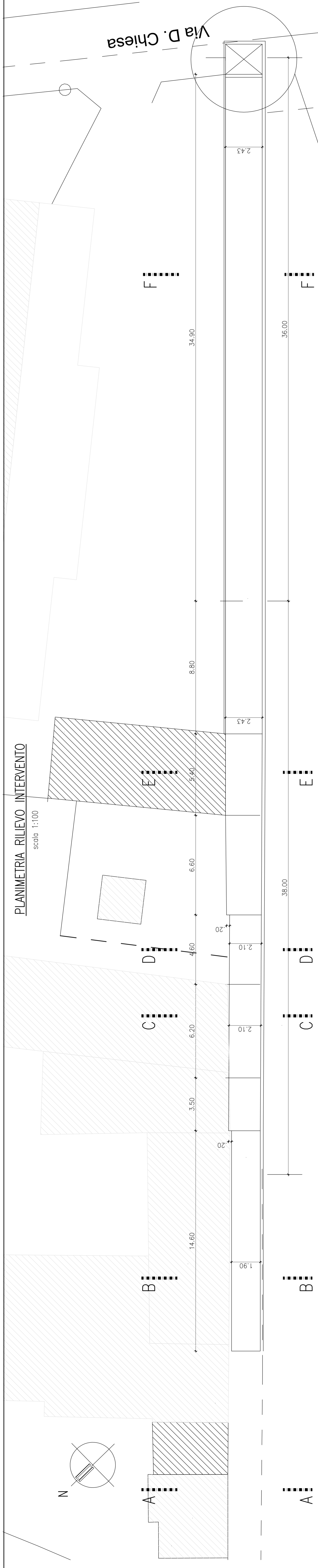

- 1) DEMOLIZIONE SOLETTA ESISTENTE
- 2) SCAVO PER CONSOLIDARE LE SPALLE
- 3) CONSOLIDAMENTO SPALLA TRAMITE GETTO CLS
- 4) SISTEMAZIONE FONDO DI SCORRIMENTO
- 5) RIPRISTINO SOLETTA E RINERRO
- 6) RIPRISTINO STRADA CON TOUT VENANT 10 CM

**CONSOLIDAMENTO FOSSO IN CORRISPONDENZA TUBO CLS
IN VIA DAMIANO CHIESA**

PLANIMETRIA INDIVIDUAZIONE INTERVENTO

scala 1:25

FOSSO RE

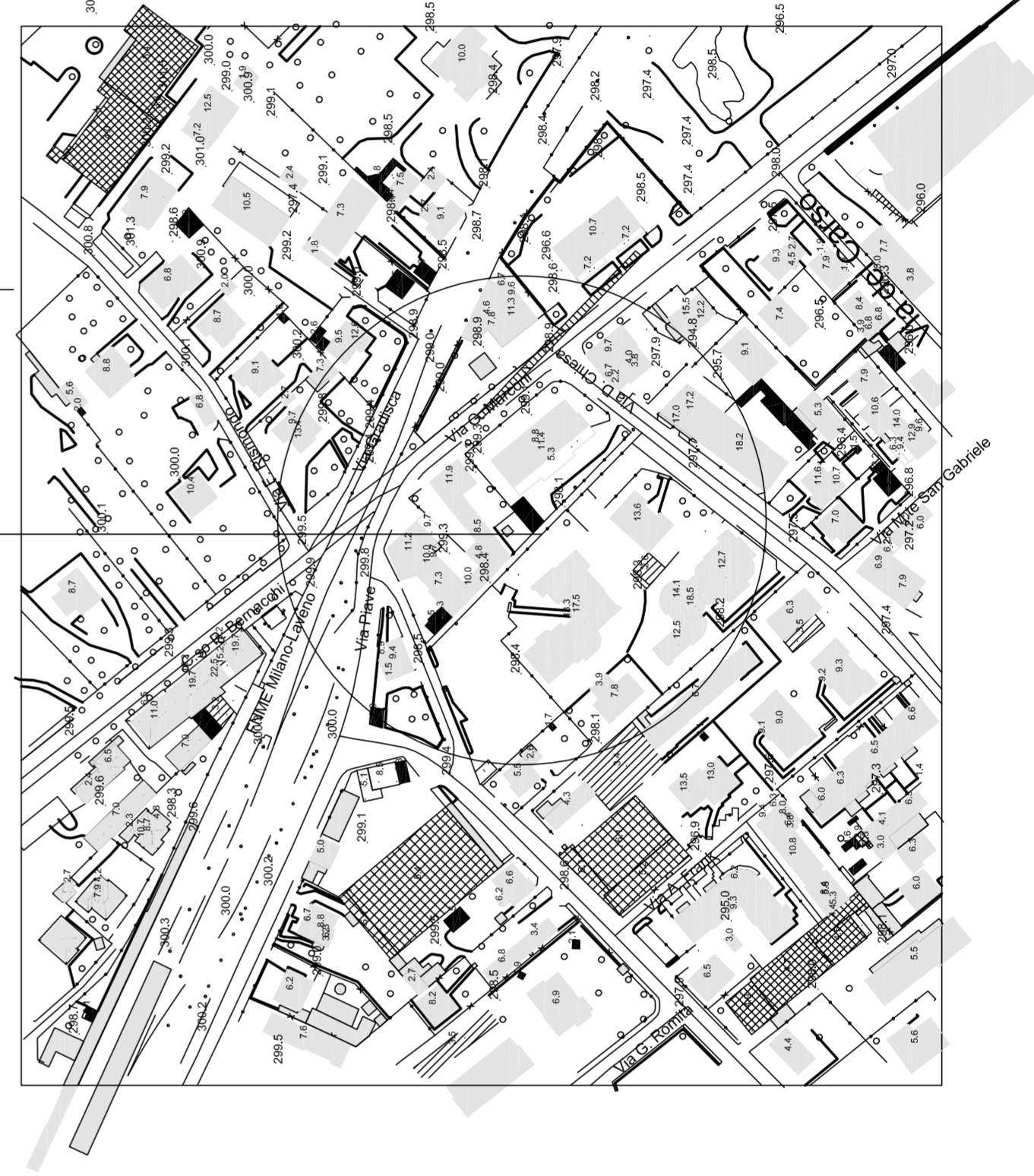
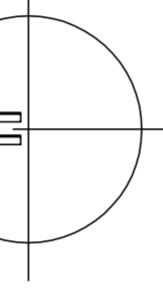

SEZIONE "A-A"

scala 1:25

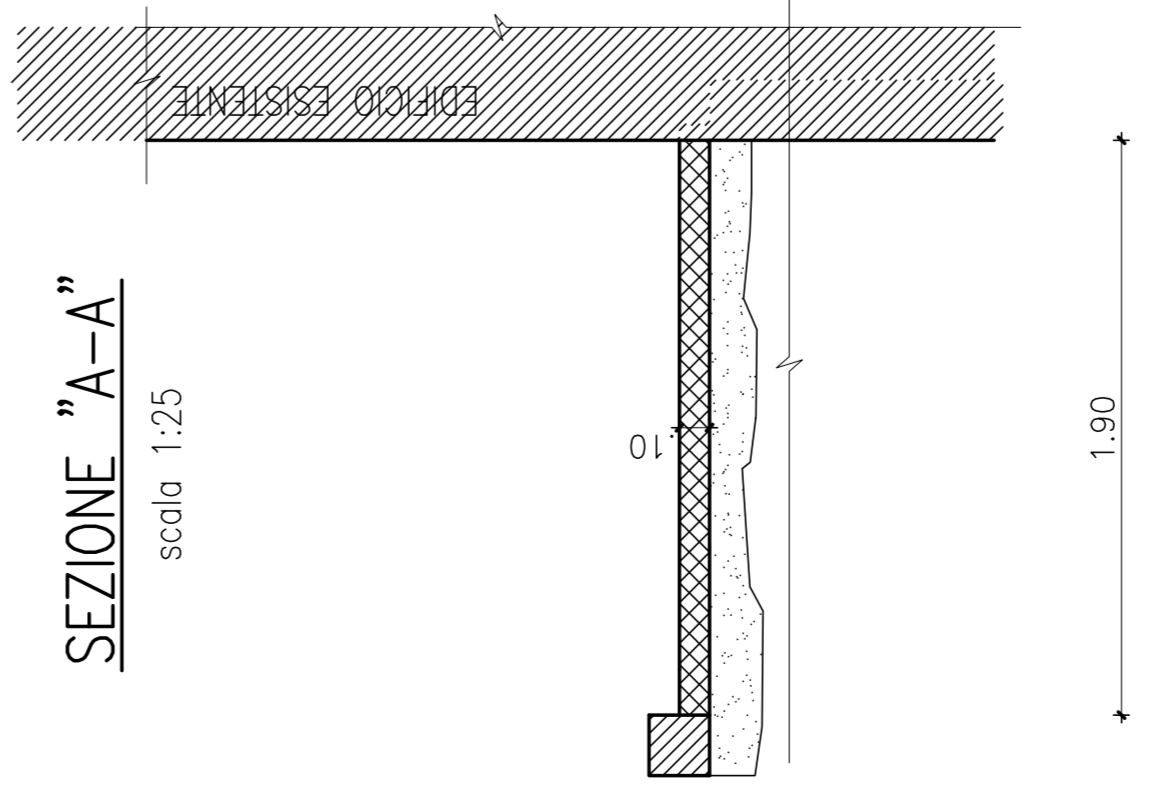

SEZIONE "B-B"

scala 1:25

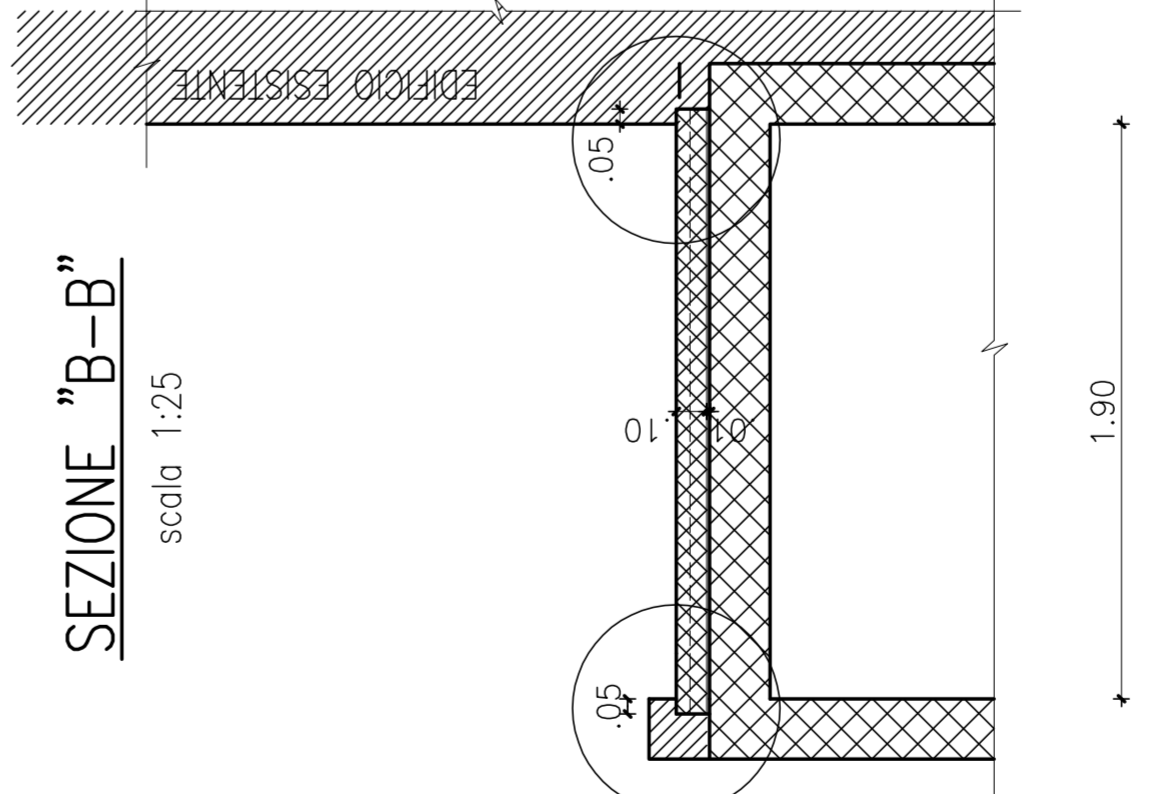

SEZIONE "C-C"

scala 1:25

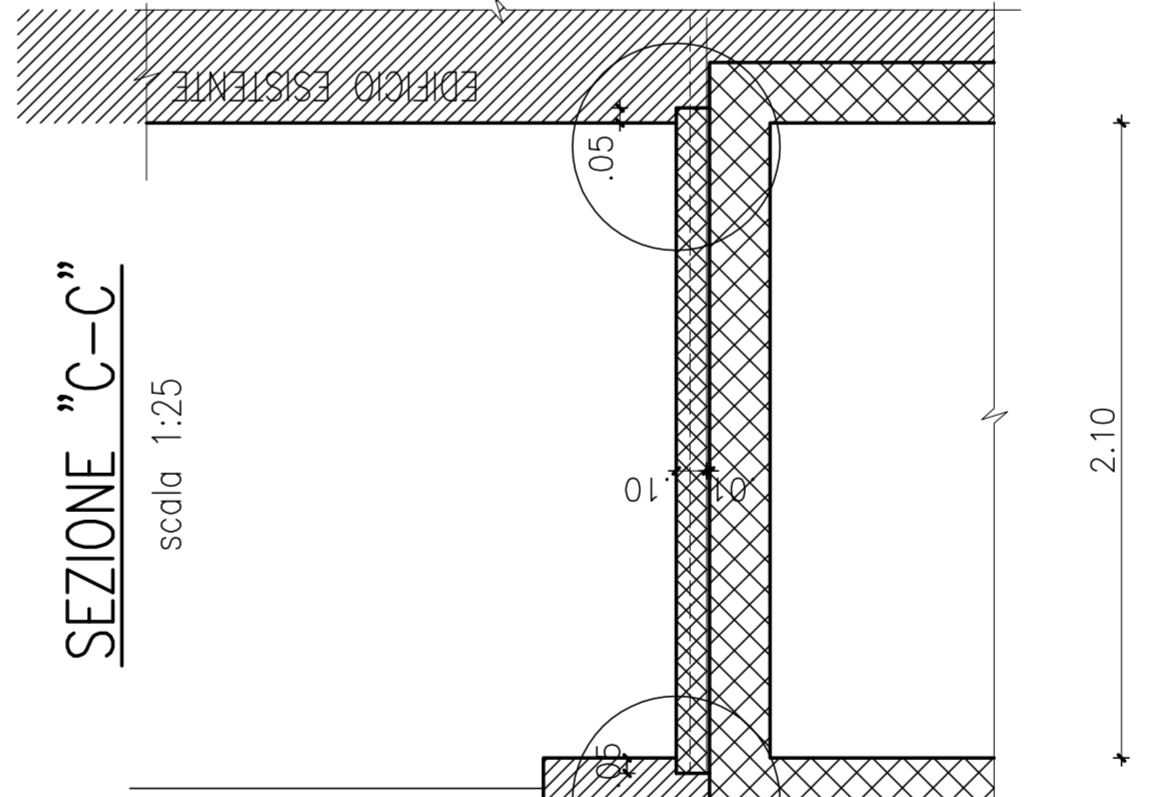

SEZIONE "D-D"

scala 1:25

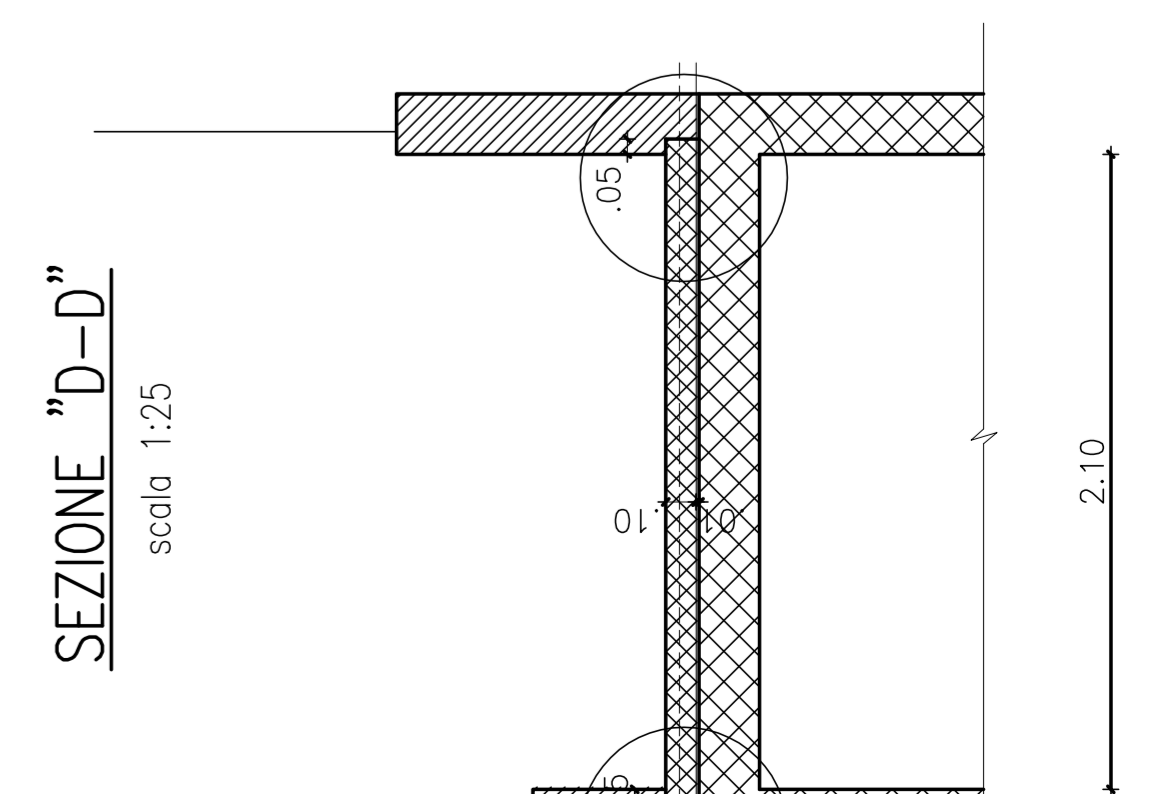

SEZIONE "E-E"

scala 1:25

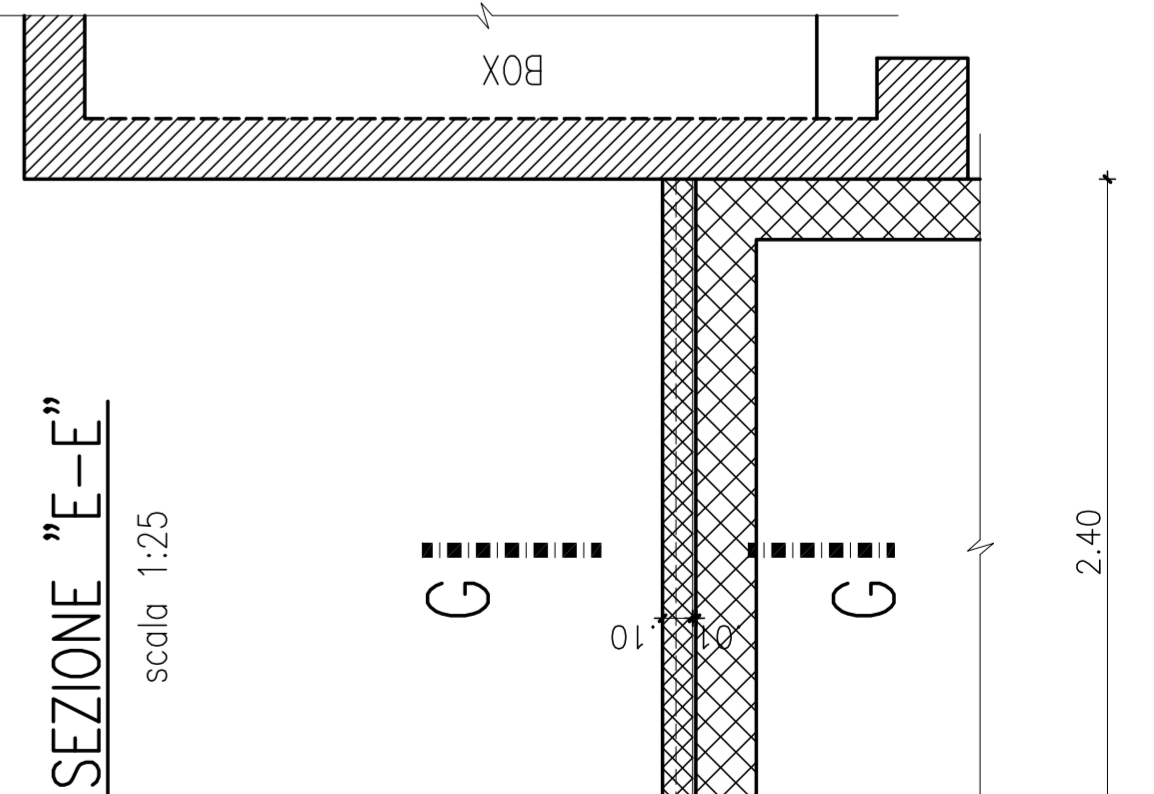

SEZIONE "F-F"

scala 1:25

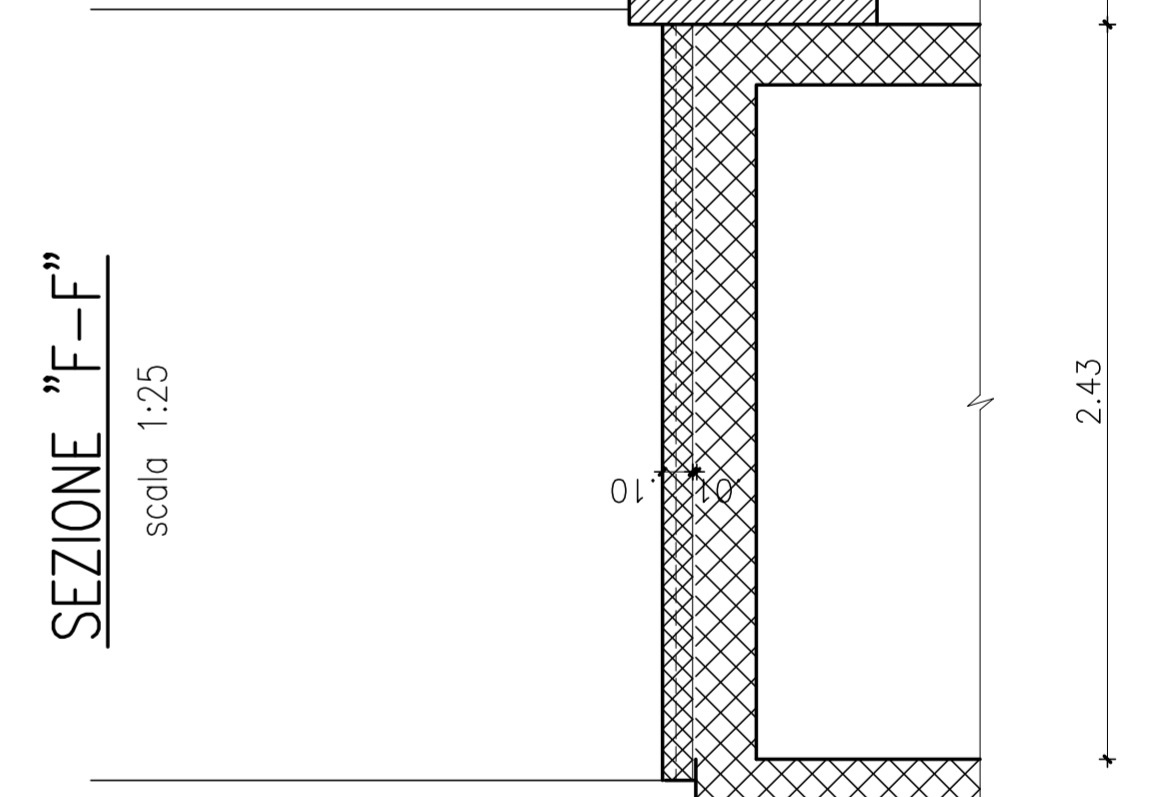

SEZIONE "G-G"

scala 1:10

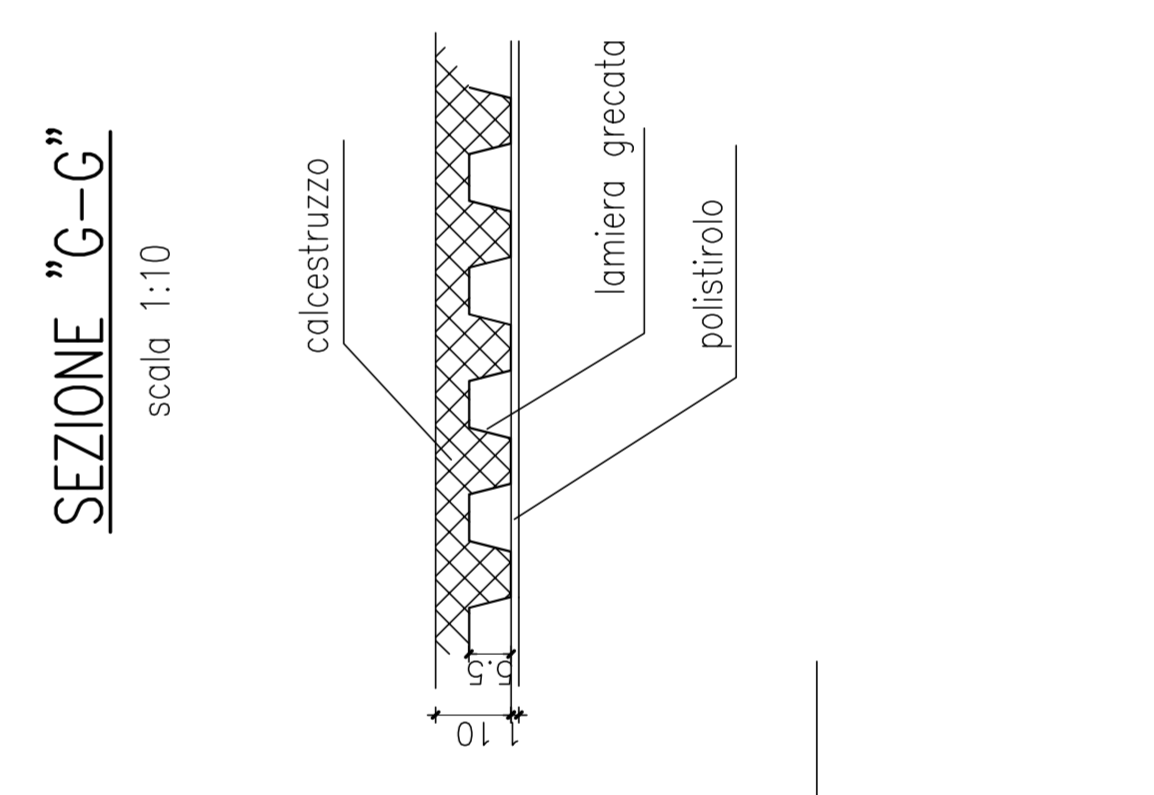

QUOTE E MISURE INDICATIVE DA VERIFICARSI IN CANTIERE DA PARTE DELL'ESECUTORE DEI LAVORI PRIMA DELL'INIZIO DEGLI STESSI PRIMA DELL'ESECUZIONE DELLE OPERE ACCORDARSI CON LE IMPRESE ESECUTRICI DEGLI IMPIANTI PER EVENTUALE TOROMETRIA O ALTRO

MATERIALI
CEMENTO : TIPO R 325
ACCIAIO : TIPO B450C CONTR. IN STABILIMENTO
CLS PER SOLETTA : CLASSE DI RESISTENZA C25/30 (Rok ≈ 300 Kg/cmq)
CLASSE DI ESPANSIONE KC2
CLASSE DI CONSISTENZA S4

PRESCRIZIONI GENERALI
PIEGATURA FERRI >= 6 φ
SOVRAPPOSIZIONE FERRI >= 50 φ

COMUNE DI TRADATE	P 23/20	data	01/10/2020
	AVVIA	17/11/2020	
RIFACIMENTO COPERTURA DEL FOSSO RE FRA LA VIA DAMIANO CHIESA E LA VIA ISONZO - TRADATE Progetto esecutivo - carpenteria/armatura	1	scala	1:100/25
STUDIO TECNICO ASSOCIATO GAVIRATE V.LE TICINO 65 TEL. 0332 743147 TEL. 0332 735872 e-mail: ingpap@net.it			
DOTT. ING. ENRICO PAPA DOTT. ARCH. VIRGINIA NEGLIA			



Città di Tradate
(Provincia di Varese)

Determina N. 1040 del 29/12/2020

UFFICIO LAVORI PUBBLICI

Proposta n° 3554/2020

Oggetto: DETERMINA A CONTRARRE RIFACIMENTO DELLA COPERTURA DEL FOSSO RE NEL TRATTO COMPRESO FRA LA VIA DAMIANO CHIESA E LA VIA ISONZO. .

Visto di Regolarità contabile.

Ai sensi dell' art. 151 del Decreto legislativo n. 267 del 18 agosto 2000, si appone il visto di regolarità contabile attestante la copertura finanziaria.

Tradate, 29/12/2020

Sottoscritto dal Responsabile di Area
(ELENA VALEGGIA)
con firma digitale

Documento informatico formato e prodotto ai sensi del D.Lgs. 82/2005 e rispettive norme collegate.